

Syncra SDC PSK SDC



Wi-Fi



INSTRUCTION MANUAL

EN • IT • DE • FR • ES • NL • PT • RU • CN

SEAL AND SIGNATURE OF RESALE DEALER
TIMBRO E FIRMA DEL RIVENDITORE
STEMPEL UND UNTERSCHRIFT DES VERKAUFERS
CACHET ET SIGNATURE DU REVENDEUR
SELLO Y FIRMA DEL REVENDEDOR
STEMPEL EN HANDTEKENING VAN DE DEALER
CARIMBO E ASSINATURA DO REVENDEDOR
ПЕЧАТЬ И ПОДПИСЬ ДИЛЛЕРА
郵票蓋家簽名



WARRANTY
GARANZIA
GARRANTIE
GARRANTIA
GARRANTIED
GARRANTIA
GARRANTI
ГАРАНТИЯ
保固書

DATE OF PURCHASE
DATA DI VENDITA
VERKAUFSDATUM
DATE DE VENTE
FECHA DE VENTA
DATUM VAN AANKOOP
DATA DE VENDA
ДАТА ПРОДАЖИ
發售日

____ / ____ / ____
day month year

Syncra SDC PSK SDC

SICCE WEBSITE



YouTube



IMPORTANT SAFETY INSTRUCTIONS

WARNING - To guard against injury, basic safety precautions should be observed, including the following:

a) READ AND FOLLOW ALL SAFETY INSTRUCTIONS

b) DANGER: To avoid possible electric shock, special care should be taken since water is employed in the use of aquarium equipment. For each of the following situations, do not attempt repairs by yourself; return the appliance to an authorized service facility for service or discard the appliance:

- 1) If the appliance falls into the water, DON'T reach for it! First unplug it and then retrieve it. If electrical components of the appliance get wet, unplug the appliance immediately. (Non-immersible equipment only)
- 2) If the appliance shows any sign of abnormal water leakage, immediately unplug it from the power source. (Immersible equipment only)
- 3) Carefully examine the appliance after installation. It should not be plugged in if there is water on parts not intended to be wet.
- 4) Do not operate any appliance if it has a damaged cord or plug, or if it is malfunctioning or has been dropped or damaged in any manner.
- 5) To avoid the possibility of the appliance plug or receptacle getting wet, position aquarium stand and tank and the fountain to one side of a wall-mounted receptacle to prevent water from dripping onto the receptacle or plug. A "drip-loop" shown in the figure below should be arranged by the user for each cord connecting an aquarium appliance to a receptacle. The "drip-loop" is the part of the cord below the level of the receptacle or the connector if an extension cord is used, to prevent water traveling along the cord and coming in contact with the receptacle.

If the plug or receptacle does get wet, DON'T unplug the cord. Disconnect the fuse or circuit breaker that supplies power to appliance. Then unplug and examine for presence of water in the receptacle.

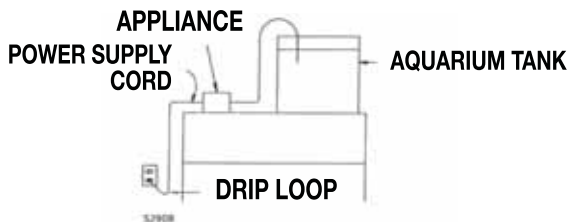

- c) Close supervision is necessary when any appliance is used by or near children.
- d) To avoid injury, do not contact moving parts or hot parts such as heaters, reflectors, lamp bulbs and the like.
- e) Always unplug an appliance from an outlet when not in use, before putting on or taking off parts and before cleaning. Never yank cord to pull plug from outlet. Grasp the plug and pull to disconnect.
- f) Do not use an appliance for other than intended use. The use of attachments not recommended or sold by the appliance manufacturer may cause an unsafe condition.
- g) Do not install or store the appliances where it will be exposed to the weather or to temperatures below freezing.
- h) Make sure an appliance mounted on a tank is securely installed before operating it.
- i) Read and observe all the important notices of the appliance.
- j) If an extension cord is necessary, a cord with a proper rating should be used. A cord rated for less amperes or watts than the appliance rating may overheat. Care should be taken to arrange the cord so that it will not be tripped over or pulled.

SAVE THESE INSTRUCTIONS

SDC are made in conformity with the national and international security laws.

READ AND FOLLOW ALL SAFETY INSTRUCTIONS

1. Check that the current on the pump's label matches the outlet current. The pump has a differential switch (protector) through which the nominal current must be lower or equal to 30 mA.
2. Never operate the pump without water to avoid damage to the pump motor.
3. Before plugging in the pump, check that the cord and pump are not damaged.
4. The pump has a type Z cable link. The cable and plug cannot be substituted or repaired. In case of damage, replace the entire pump
5. **CAUTION:** disconnect all submerged electrical products before doing maintenance in the water; in case the plug or electrical outlet is damaged, switch off the circuit breaker before disconnecting the plug from the outlet.
6. The pump can be run in liquids or in any environment with a maximum temperature of 35°C/95° F.
7. Do not use the pump for purposes (i.e. in bathroom or similar applications) other than for which it was designed for.
8. Avoid pump use with corrosive or abrasive liquids.
9. The pump has not been designed for use by children or mentally challenged individuals. Appropriate adult supervision or persons responsible for personal safety is required.
10. Do not disconnect the pump from an electrical outlet by pulling the cord.
11. The pump can only be used in the above-mentioned applications and is only for indoor use.
12. This appliance has no user serviceable parts.

INSTRUCTIONS FOR THE CORRECT DISPOSAL OF THE PRODUCT ACCORDING TO EU DIRECTIVE 2002/96/EC

When used or broken, this product does not have to be disposed with other waste. It can be delivered to specific electrical waste collection centers or to dealers who provide this service. Disposal of electrical products separately avoids negative consequences for the environment and for overall public health and allows the reuse of materials providing savings of energy and resources.

GROUNDING INSTRUCTIONS

This appliance should be grounded to minimize the possibility of electric shock. This appliance is equipped with an electric cord having an equipment grounding conductor and a grounding type plug. The plug must be plugged into an outlet that is installed and grounded in accordance with all appropriate codes and ordinances.

This appliance is for use on a nominal 120-volt circuit, and has a grounding plug that looks like the plug illustrated in (A) below. A temporary adapter which looks like the adapter illustrated in (B) and (C) below may be used to connect this plug to a two-pole receptacle as shown in (B) if a grounded outlet is not available. The temporary adapter should be used only until a grounded outlet can be installed by a qualified electrician. The green-colored rigid ear (lug, and the like) extending from the adapter must be fastened to a permanent ground such as a grounded outlet box.

(A)

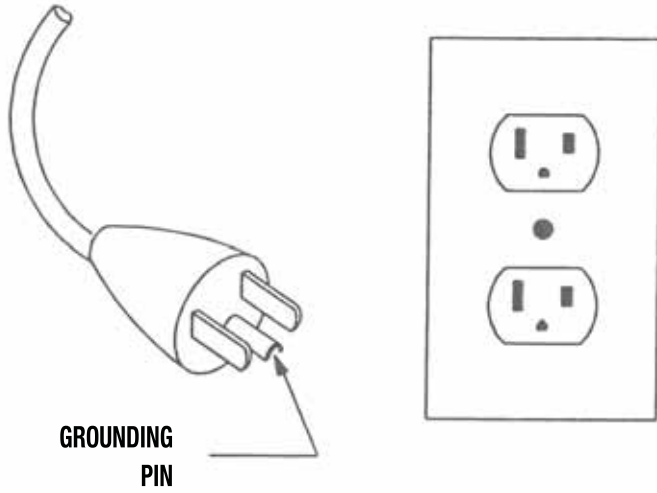

(B)

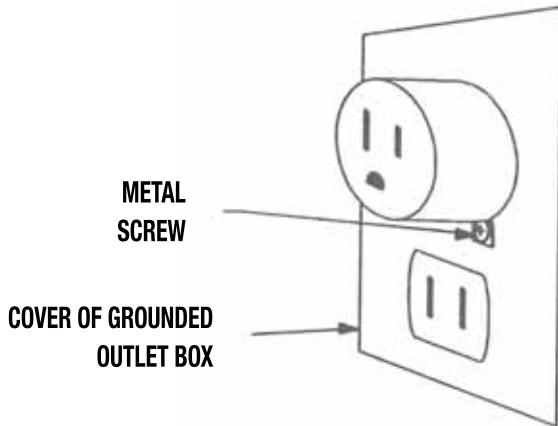

(C)

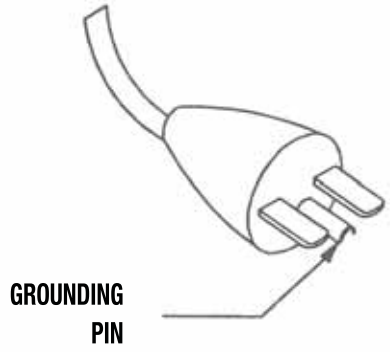
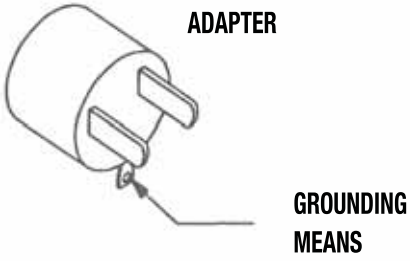

(D)

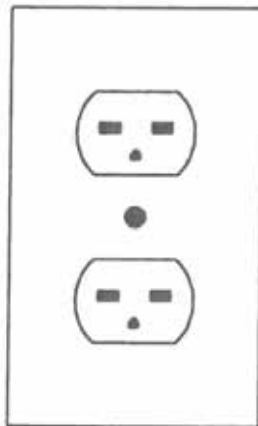

CONSIGNES DE SÉCURITÉ IMPORTANTES

MISE EN GARDE: Afin de se protéger contre les blessures, des mesures de sécurité de base doivent être observées, y compris les suivantes.

a) LIRE ET OBSERVER TOUTES LES CONSIGNES DE SÉCURITÉ

b) DANGER - Pour éviter tout choc électrique, une grande prudence est de rigueur. Dans chacune des situations suivantes, ne pas essayer de réparer l'appareil soi-même; l'expédier au fabricant pour réparation ou le jeter.

- 1) Dans le cas l'appareil tombe dans l'eau, ne pas se précipiter à le récupérer! Avant tout, débrancher-le de la prise. Si les composants électriques se mouillent, débrancher-le immédiatement (Uniquement pour produits non-submersibles).
- 2) Si l'appareil présente une fuite d'eau anormale, débrancher-le immédiatement de la source d'alimentation (Uniquement pour produits submersible).
- 3) Examiner soigneusement l'appareil après l'installation. Il ne doit pas être branché s'il y a de l'eau sur les pièces qui ne doivent pas être mouillées.
- 4) Ne pas faire fonctionner un appareil défectueux, dont le cordon électrique ou la fiche sont endommagés, ou qui a été échappé ou abîmé d'une façon quelconque.
- 5) Afin d'éviter que l'appareil ou la prise de courant soient mouillés, installer le cabinet de aquarium et le bac à côté d'une prise de courant pour empêcher l'eau de dégoutter sur la prise. L'utilisateur devrait faire une boucle d'égouttement fig. ci-dessous pour chaque cordon électrique branché d'un aquarium à une prise de courant. La boucle d'égouttement est la partie du cordon se trouvant sous le niveau de la prise de courant (ou le raccord si une rallonge électrique est utilisée), afin d'empêcher que l'eau circule le long du cordon électrique et entre en contact avec la prise de courant. Si la fiche ou la prise de courant sont mouillées, NE PAS débrancher le cordon électrique : débrancher d'abord le fusible ou disjoncteur qui fournit l'électricité à l'appareil et débrancher ensuite l'appareil en vérifiant qu'il n'y ait pas d'eau dans la prise.
- c) Une surveillance étroite est requise lorsque l'appareil est utilisé par des enfants ou en leur présence.
- d) Pour éviter les accidents, ne pas toucher les pièces en mouvement ou chaudes comme chauffages, réflecteurs, ampoules, etc.

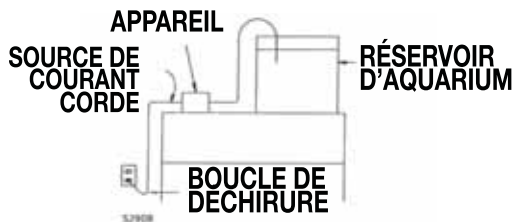

- e) Toujours débrancher l'appareil quand il n'est pas utilisé, quand des pièces doivent être enlevées ou remplacées et avant l'entretien. Ne jamais tirer par le fil pour débrancher l'appareil; prendre la fiche et débrancher l'appareil.
- f) Ne pas utiliser un appareil pour un emploi autre que celui pour lequel il a été fabriqué. Les pièces non vendues ou non recommandées par le fabricant pourraient compromettre la sécurité de l'appareil.
- g) Ne pas exposer cet appareil aux intempéries ou à une température en dessous de 0 °C.
- h) S'assurer qu'un appareil monté sur un aquarium soit bien installé avant de le faire fonctionner.
- i) Lire et observer tous les avis importants sur l'appareil.
- j) Si une rallonge électrique est nécessaire, s'assurer qu'elle soit de la bonne taille. Un cordon électrique de taille inférieur ou de moins d'ampères ou de watts que l'appareil peut surchauffer. Le cordon doit être placé de façon à éviter que quelqu'un trébuche ou le tire involontairement.

CONSERVER CES INSTRUCTIONS

Les SDC sont conforme aux normes de sécurité nationales et internationales.

LIRE ET OBSERVER TOUTES LES CONSIGNES DE SECURITÉ

1. Vérifier que la tension indiquée sur l'étiquette de transformateur corresponde bien à celle de votre réseau électrique. Cet appareil électrique doit être alimenté par l'intermédiaire d'un disjoncteur différentiel (dit de sécurité) avec un seuil de déclenchement inférieure ou égal à 30 mA.
2. Pour éviter tout risque de dommage au moteur, la pompe ne doit jamais fonctionner sans eau.
3. Avant de connecter l'appareil électrique au réseau, vérifier que le câble d'alimentation ne soit pas endommagé.
4. La pompe est construite avec une liaison électrique de type «Z». Le câble et la prise ne peuvent être ni remplacés ni réparés. En cas de dommages du câble ou de la prise, il est nécessaire de remplacer toute la pompe.
5. Avant de connecter l'appareil électrique au réseau, vérifier que le câble d'alimentation ne soit pas endommagé.
6. La pompe peut être utilisée dans des liquides ou des ambiances dont les températures ne dépassent pas 35° / 95 °F.
7. Ne pas utiliser l'appareil pour des applications différentes de celles pour lesquelles il à été conçu, comme par exemple un fonctionnement en salles de bain ou équivalent.
8. Eviter un fonctionnement du pompe avec des liquides corrosifs ou abrasifs.
9. Cet appareil n'a pas été conçu pour une utilisation par des personnes (y compris des enfants) ayant une capacité physique, sensorielle ou mentale réduite, sauf en cas de surveillance par une tierce personne responsable de leur sécurité. S'assurer que les enfants ne touchent pas cet appareil.
10. Ne pas tirer la pompe par le câble d'alimentation pour la déplacer ou la retirer de l'eau pendant l'installation ou l'entretien.
11. La pompe ne peut être utilisée que pour les applications ci-dessus; si doté de câble bipolaire elle est destinée au fonctionnement en intérieur.
12. Cet appareil n'a pas de pièces réparables par l'utilisateur.

INSTRUCTIONS DE MISE À LA TERRE

Cet appareil doit être mis à la terre pour minimiser la possibilité d'un choc électrique. Cet appareil est équipé d'un cordon électrique doté d'un conducteur de mise à la terre d'équipement et d'une fiche de mise à la terre. La fiche doit être branchée sur une prise installée et mise à la terre conformément à tous les codes et ordonnances appropriés.

Cet appareil est destiné à être utilisé sur un circuit nominal de 120 volts et possède une fiche de mise à la terre qui ressemble à la fiche illustrée en (A) ci-dessous. Un adaptateur temporaire qui ressemble à l'adaptateur illustré en (B) et (C) ci-dessous peut être utilisé pour connecter cette fiche à une prise à deux pôles comme indiqué dans (B) si une prise de terre n'est pas disponible. L'adaptateur temporaire doit être utilisé uniquement jusqu'à ce qu'une prise de terre puisse être installée par un électricien qualifié. L'oreille rigide de couleur verte (patte, etc.) qui s'étend de l'adaptateur doit être fixée sur un sol permanent tel qu'une boîte de sortie mise à la terre.

(A)

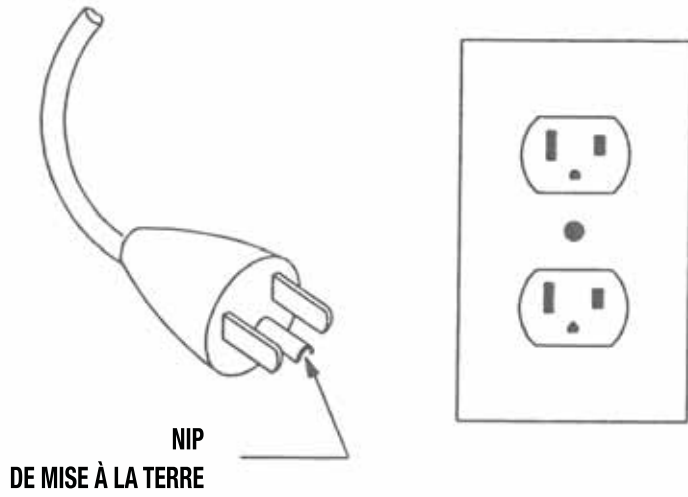

(B)

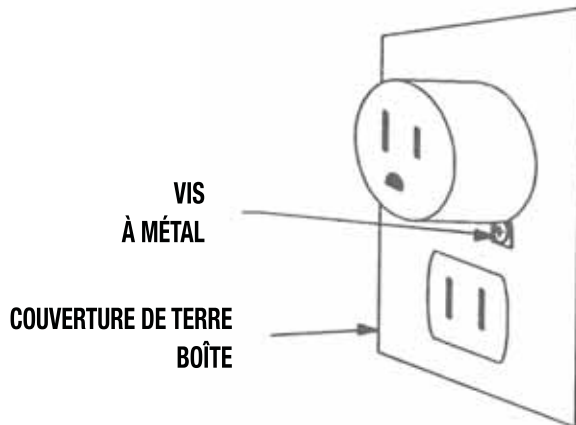

(C)

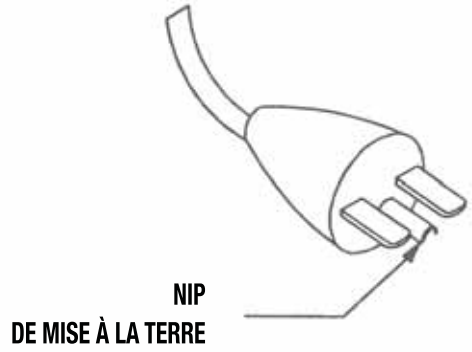
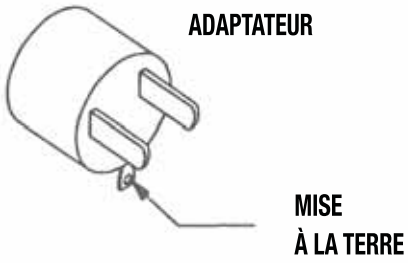

(D)

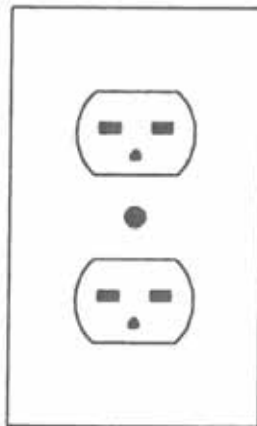

A

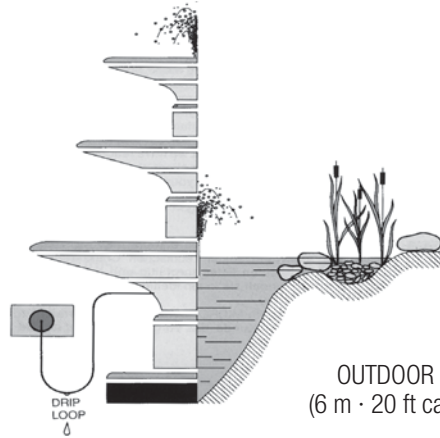
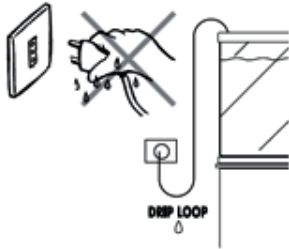
DRIP LOOP

OUTDOOR USE
(6 m · 20 ft cable)

SYNCRA SDC

TECHNICAL DATA		3.0 [24 V]	6.0 [24 V]	7.0 [24 V]	9.0 [24 V]
Switching power supply	Q min - max	1000 - 3000 l/h	2000 - 5500 l/h	3000 - 7000 l/h	4000 - 9000 l/h
		260 - 800 US gph	530 - 1450 US gph	800 - 1900 US gph	1000 - 2500 US gph
INPUT: 100-240V 50/60Hz	H min - max	0,5 - 2,2 m	1,0 - 3,5 m	2,0 - 5,0 m	2,6 - 7,0 m
		1.6 - 7.5 ft	3.5 - 11.5 ft	6.5 - 16.5 ft	8.5 - 23.0 ft
OUTPUT: 24V DC	Watt min - max	6 - 35 W	10 - 40 W	20 - 65 W	30 - 95 W
	Cable length	3,0 m + 10.0 ft +			

SPARE PARTS		3.0	6.0	7.0	9.0
Rotor + ceramic shaft + O-ring	A	SGR0263	SGR0222	SGR0218	SGR0217
Bottom bearing + hook	B	SVE0063	SVE0054	SVE0052	
Hook	B ₁	SPL0024			
O-ring for prechamber and rotor	C	SVE0064	SVE0055	SVE0053	
Prechamber with closing ring	D	SPL0125	SPL0097	SPL0095	
Anti-vibration silicon feet	E	SVE0065	SVE0033 (4 pcs.)		
Hose fittings for rigid and flexible pipes	F	STR0049 (only flexible pipes)	STR0029		
Protective grid	G	SPL0126	SPL0094		
Controller	H	SKT0311	SKT0207		
AC/DC power adaptor (EU)	I	SKT0312	SKT0216	SKT0208	
AC/DC power adaptor (US)	J	SKT0313	SKT0217	SKT0209	
AC/DC power adaptor (UK)	K	SKT0314	SKT0218	SKT0210	
AC/DC power adaptor (AU)	L	SKT0315	SKT0219	SKT0211	

PSK SDC

TECHNICAL DATA		2600 (24 V)	4000 (24 V)
Switching power supply INPUT: 100-240V 50/60Hz OUTPUT: 24V DC	Watt min - max	10 - 40 W	20 - 55 W
	Q min - max (air)	500 - 2600 l/h (air) 130 - 700 US gph (air)	1500 - 4000 l/h (air) 400 - 1200 US gph (air)
	Cable length	3,0 m + 10.0 ft +	

SPARE PARTS		2600	4000
Needle wheel rotor + ceramic shaft + O-ring	M	SGR0224	SGR0225
Bottom bearing + hook	B	SVE0054	SVE0052
Hook	B ₁	SPL0024	
O-ring for rotor and transparent prechamber	C	SVE0055	SVE0053
Transparent prechamber and closing ring	N	SPL0098	SPL0096
Anti-vibration silicon feet	E	SVE0033 (4 pcs.)	
Controller	H	SKT0207	
AC/DC power adaptor (EU)	I	SKT0216	SKT0208
AC/DC power adaptor (US)	J	SKT0217	SKT0209
AC/DC power adaptor (UK)	K	SKT0218	SKT0210
AC/DC power adaptor (AU)	L	SKT0219	SKT0211

SPARE PARTS & ACCESSORIES

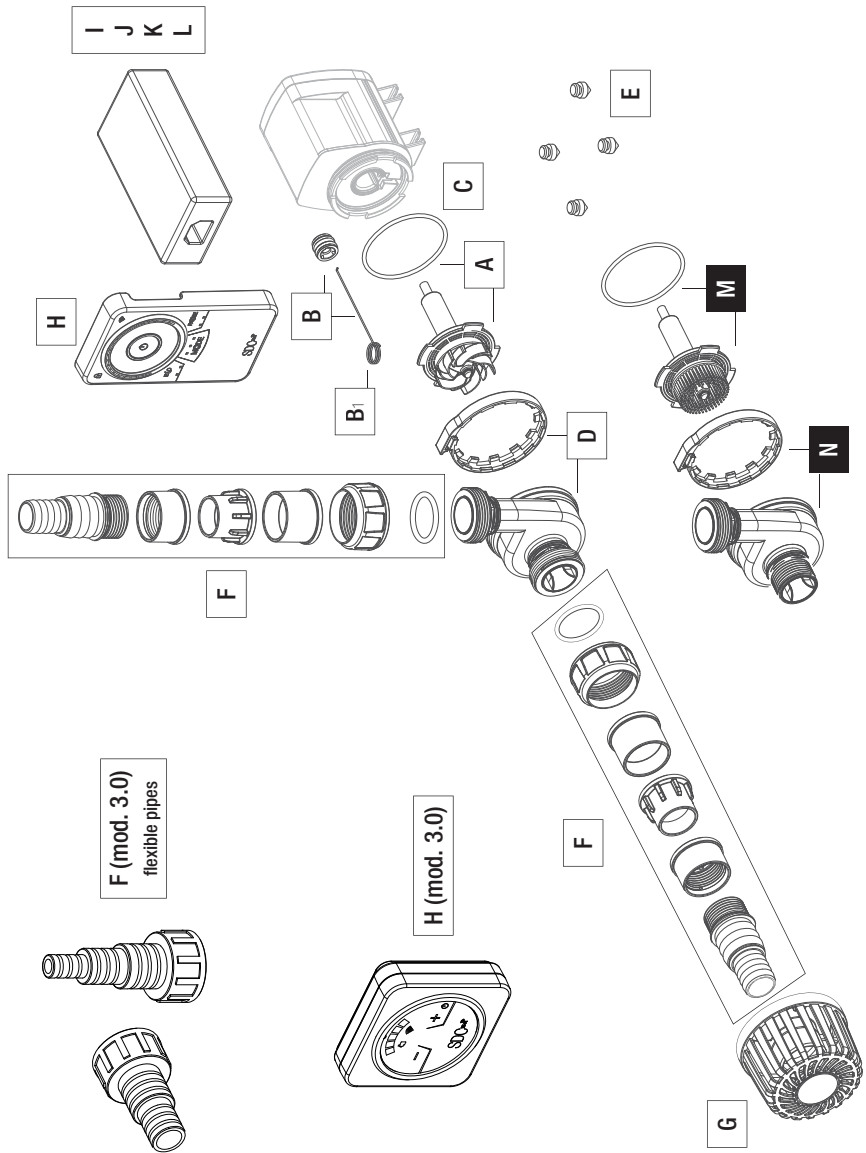

SDC 6.0 - 7.0 - 9.0

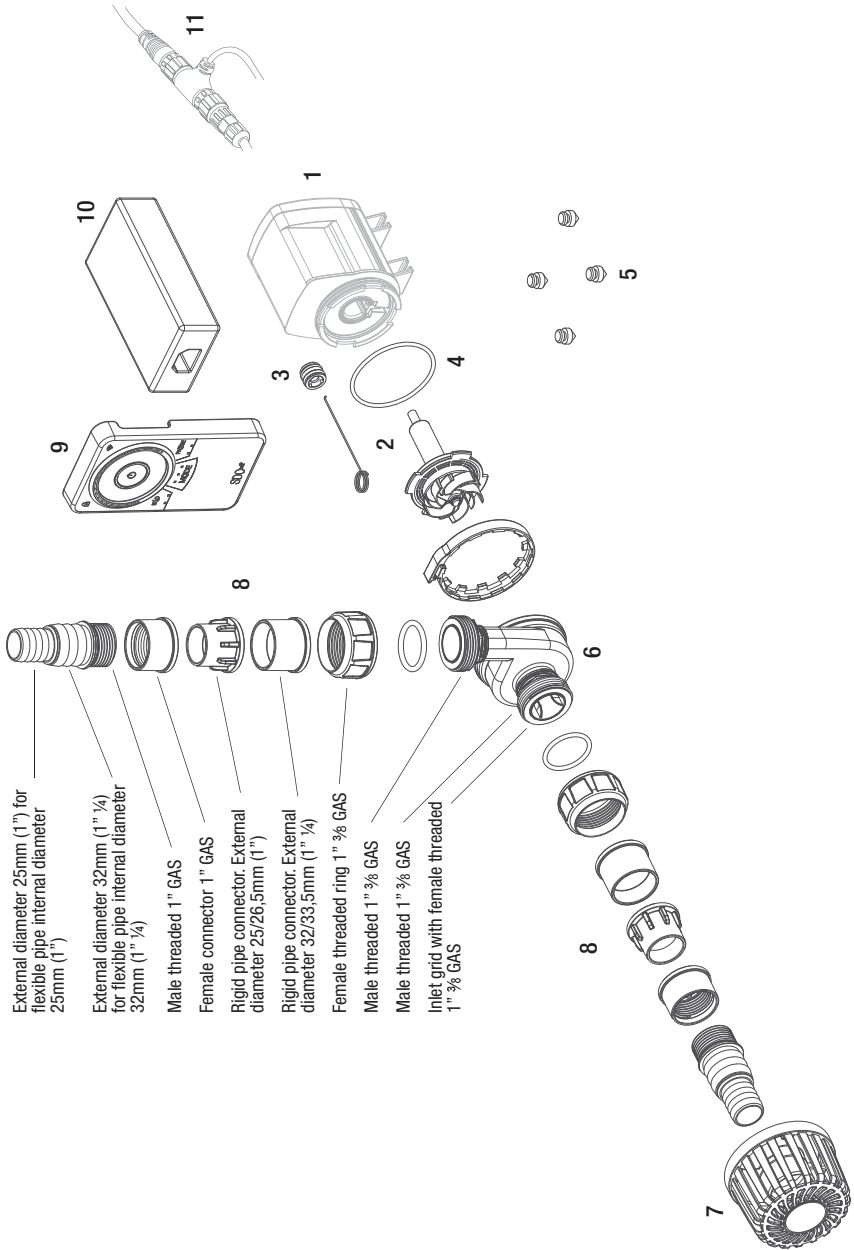

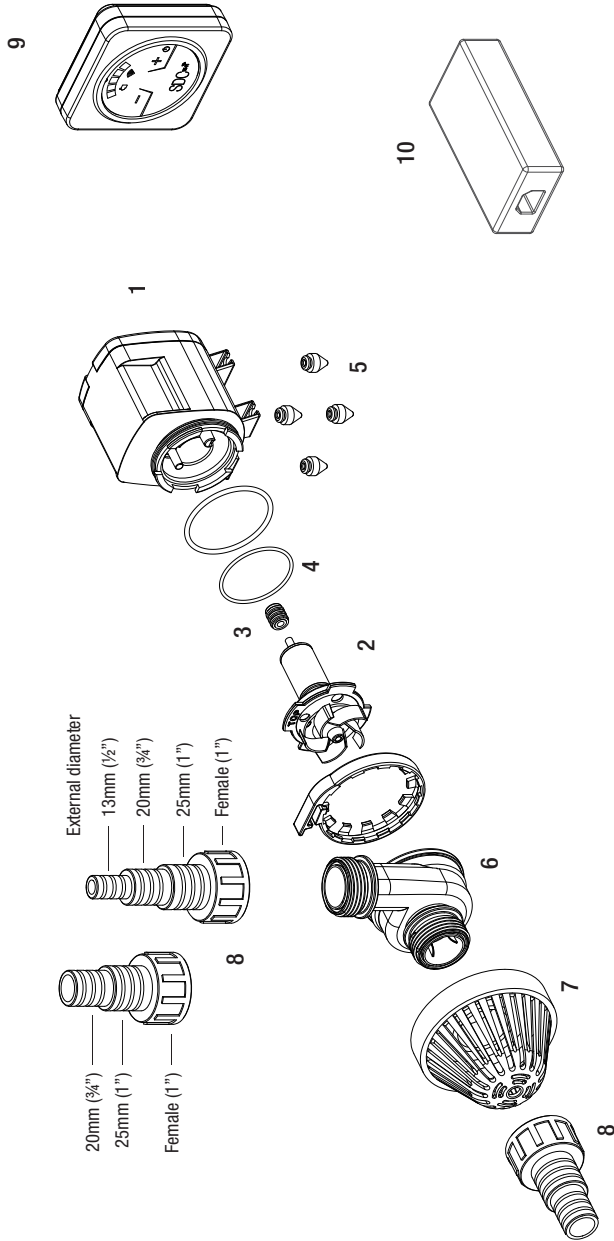

D

MODE

Using the **controller** on SDC 6.0 - 7.0 - 9.0 you can choose the pump set-up

1ST RANDOM MODE • LED 1: LAGOONAL RIPPLE



2ND RANDOM MODE • LED 2: SHARP BREAK

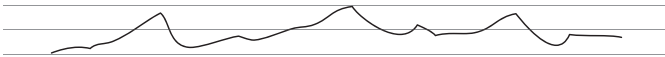

3RD RANDOM MODE • LED 3: REEF CREST

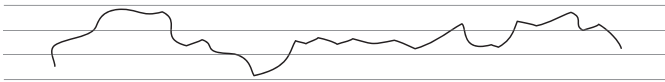

1ST CONSTANT MODE • LED 1 + 2: SLOW CURRENT



2ND CONSTANT MODE • LED 2 + 3: FAST CURRENT



CONTR^{OL}LL

Using the **mobile app** you can customize the pump set-up: TIME · SPEED · WAVES



1

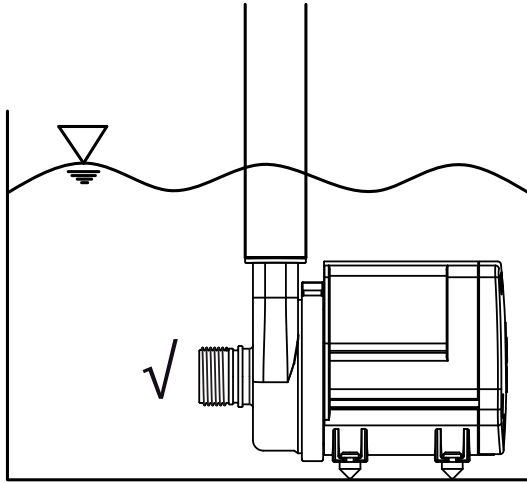

2

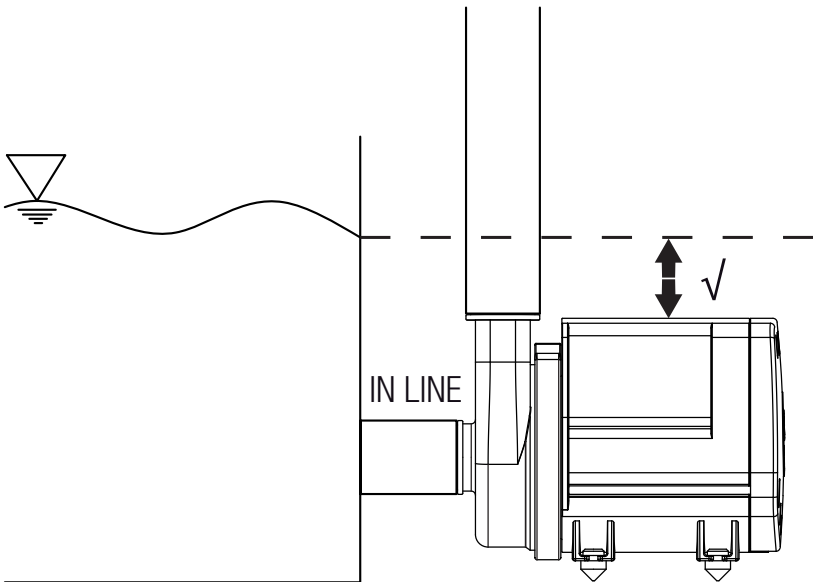

3

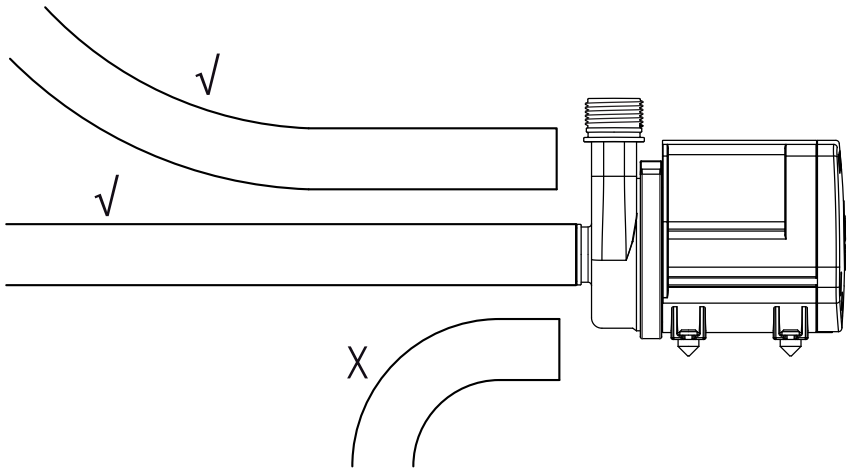

4

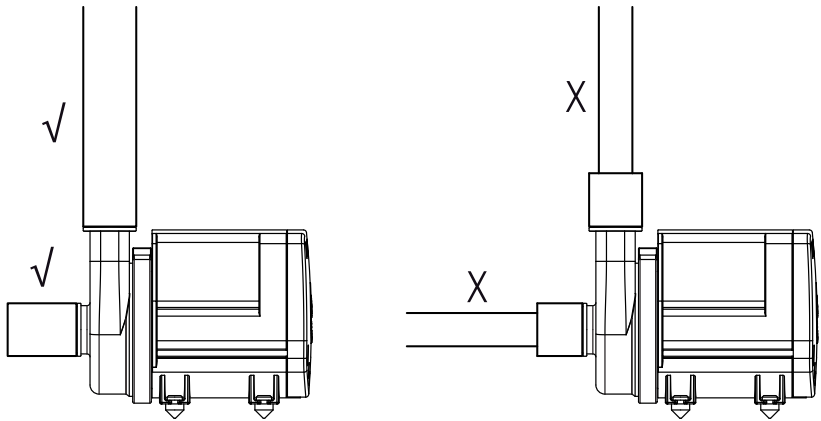

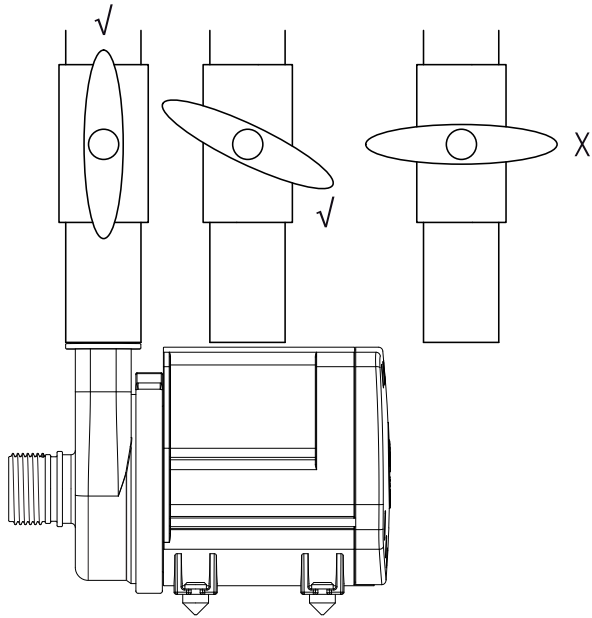

360° ROTATING CHAMBER

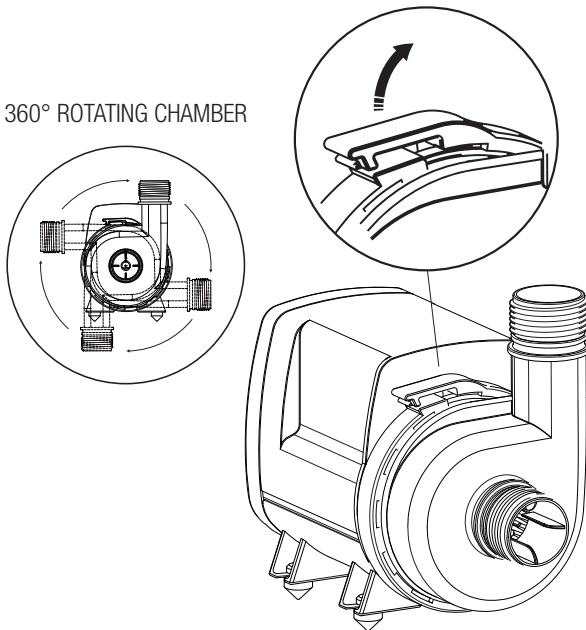

7

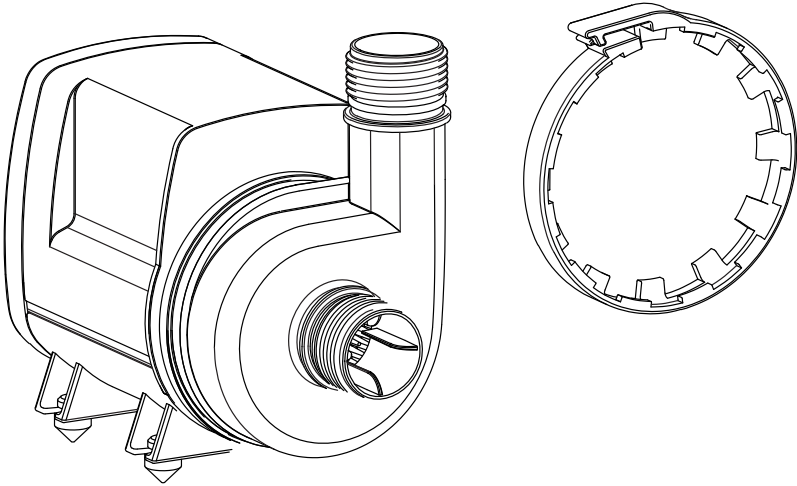

8

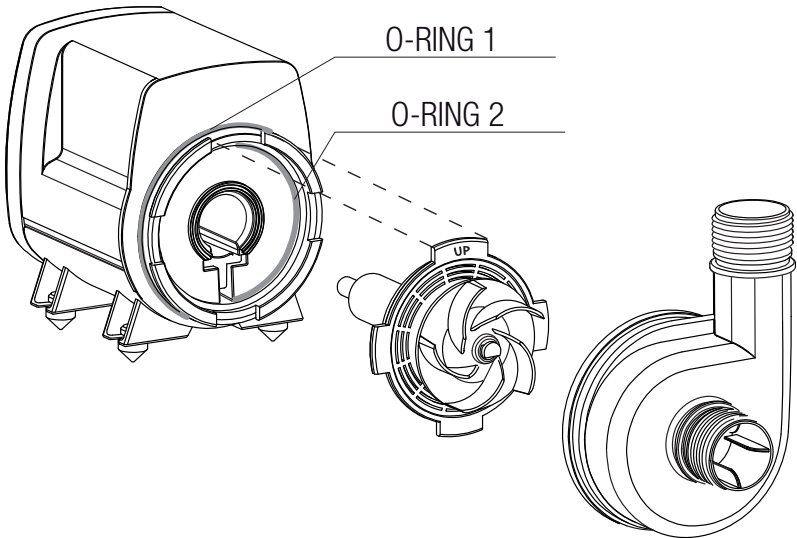

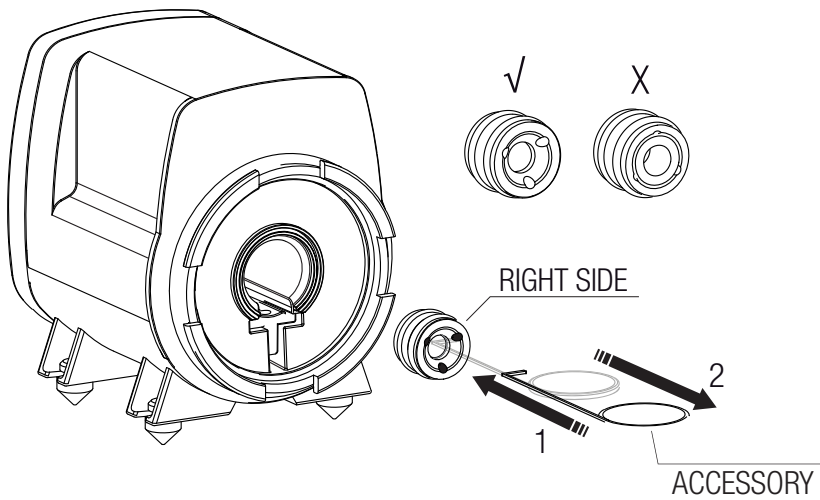
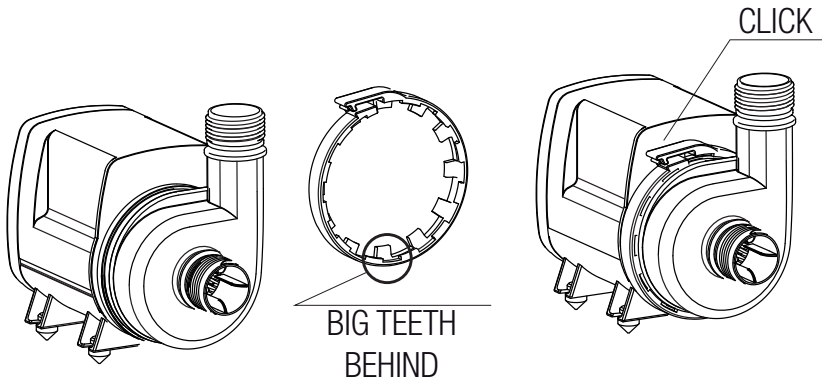

PUMP POSITIONING

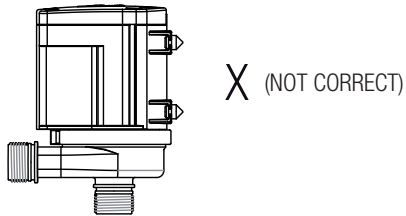
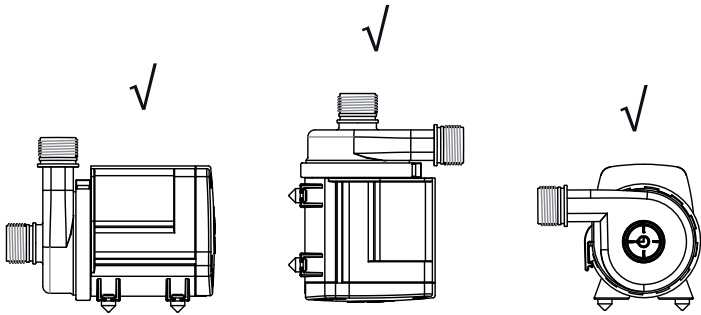
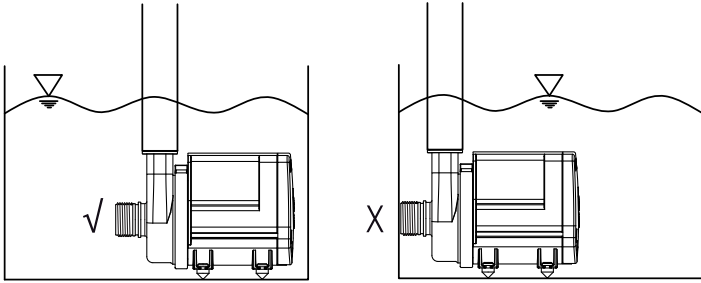

PUMP CLEAN

Sicce's PUMP CLEAN is Completely Natural which makes it ideal for removing limescale residues from pumps, filters and all other aquarium/pond products that are used in close contact with water or fully submerged.



Highly effective fast dissolving action.
Regular use is recommended for optimal and efficient performance, ensuring a longer life on all parts, as well as consistent Hydraulic Performance.

Also safe for general housekeeping applications:
descaler for washing machine and dishwasher - rinse aid for dishwasher - softener for washing machine - natural dissolvent - appliance exhaust maintenance - cookware cleaning - rust stain removal - garment anti-felting.



Eco 100%
Biodegradable



Money saving
product



Reduces
allergy risk



100% quality
guaranteed

100% Safe, green, organic powder product, usable with different dosages.

"LOCK"

SDC 6.0 - 7.0 - 9.0

"WI-FI"

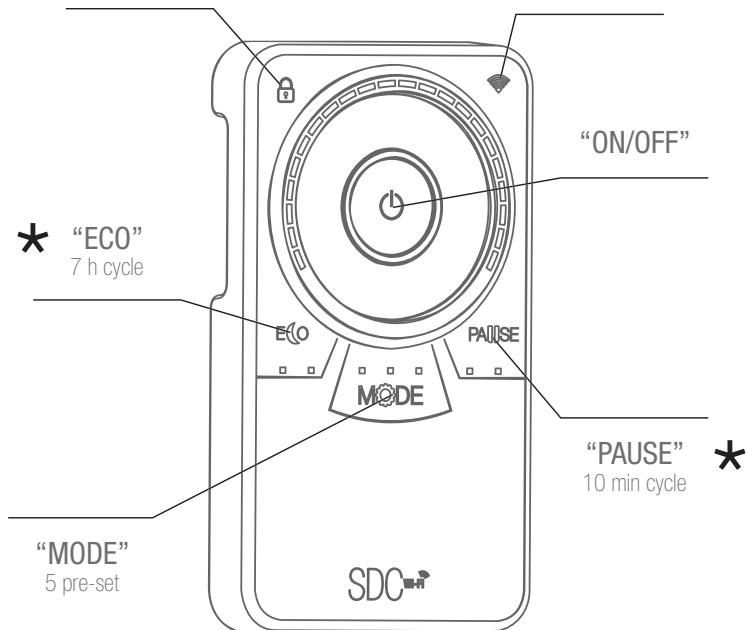

SDC 3.0
PSK SDC 2600 - 4000

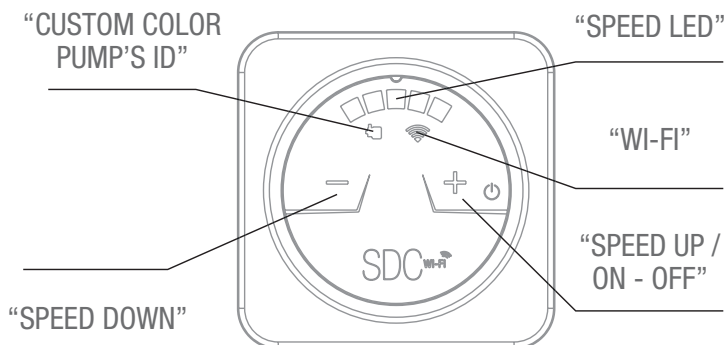

* Go to paragraph:

SET UP - IMPOSTAZIONI - INSTALLATION - INSTALLER - MONTAJE -
INTELLING - CONFIGURAÇÃO - НАСТРОЙКИ - 設定

Dear Customer, thank you for choosing the new pump SYNCRA SDC. By purchasing this new generation of SYNCRA Silent pumps you will benefit from a high-tech and cutting-edge product. The pumps are speed control and can be set up with the use of the controller included. Furthermore by using your domestic wi-fi network you can download the new SICCE App ContrALL and manage the pump with your smartphone (Android system or iOS). The SYNCRA SDC pumps offer a guarantee of a complete and efficient management, without limits of time and space. Directly from your smartphone, wherever you are, you can control and monitor your system in a simple and immediate way. SYNCRA SDC and ContrALL App: our future is energy saving and environmental protection.

SAFETY INSTRUCTIONS

SYNCRA SDC is made in conformity with the national and international safety standard regulation.

- 1) Always isolate the pump from the mains electricity before installing or carrying out any maintenance. Power to the pump must be supplied through a Residual Current Device (RCD) with a rated residual operating current not exceeding 30mA.
- 2) The pump can work submerged or inline out of water (impeller must always run wet).
- 3) Before connecting the pump to the electricity supply, check there is no damage to the cord or plug.
- 4) The pump has a type Z cable link. The cable and the plug cannot be substituted or repaired; in case of damage to the cable, the entire pump must be replaced.
- 5) **ATTENTION!** Do not operate any appliance if it has a damaged cord or plug, if it is malfunctioning, or if it has been dropped or damaged in any way.
- 6) The pump must not work without water to avoid damages to the motor.
- 7) The pump can be used in liquids or in environment with a temperature not higher than 35 °C / 95 °F.
- 8) Do not use the pump for uses different to those for which it has been projected as, i.e. in bathroom or similar applications.
- 9) Avoid using the pump with corrosive and abrasive liquids.
- 10) This pump requires adult supervision.
- 11) To avoid that accidental drips wet the plug or the socket, make a loop with the cord under the socket level (*Pic. A*).
- 12) To prevent any damage, avoid to take the pump by the cord during the installation or maintenance.
- 13) The pump can be used only in the above mentioned applications and it is only for internal use, when the cable's length is shorter than 10mt or 10".
- 14) If the pump or the filter is supplied with a cable 10 meters long, or more than 6 feet long for the American type (USA), these appliances are intended for outdoor use as required by international standards.

COMPONENTS

SYNCRA SDC pumps are designed favoring the almost total dismantling of their components to facilitate proper use and maintenance and ensure a long life. Below is the list of the individual parts and spare parts (*Pic. B - C*):

1. Motor body completely submersible and insulated by epoxy resin;
2. Rotor Kit with Impeller and bottom bearing
3. Bottom Bearing (Hook - accessory)
4. O-Ring
5. Anti-vibration Rubber Feet
6. Turning pre-chamber
7. Pre-filter Grid
8. Threaded Hose fittings
9. Remote control Controller with magnetic holder and "T" cable
10. AC-DC power adaptor with LED light
11. Connector cable "T"

PUMP INSTALLATION: USE AND REGULATION

SYNCRA SDC can be remotely set up by using the controller or by downloading the new SICCE ContrALL APP.(iOS-Android)

For the **physical installation** of the pump it is necessary to proceed as follows:

- Unwind the power cord of the pump in an area where it will not be damaged in any way.
- Join the connector of the pump's cable to the special T joint of the controller's cable. On the other side of the "T" join the power supply connector. Connect first the power supply cord to the transformer and then to the power outlet. The transformer is universal and works with all voltages and frequencies.
- The pump is now powered but not active.
- Read the CONTROLLER Section for the use of the pump with the Remote Control Controller.
- The CONTROLLER must be positioned away from spray and moisture and where it can not accidentally fall into the water.
- The Controller is equipped with a magnetic holder that can be attached to the wall or aquarium cabinet using the included bioadhesive or screws.
- Connect the fitting to the pump delivery to which you can then connect the flexible or rigid pipe of the appropriate diameter.
- Place the pump in an easily accessible area for the maintenance operations.
- If the pump is used submersed and not in line, it must be always fully submersed (*Pic. 1*).

IN LINE APPLICATIONS

It is recommended to place the pump in spaces where there is a proper ventilation and the pump is not directly exposed to heat sources.

Place the pump so as to prevent too long idraulic pipings, which would reduce its performance.

Do not position the pump above the water level (Pic. 2) because it is not self-priming and the risk of the pump to run dry. The risk of invisible air bubbles creating a vacuum area is very high. Damages which are caused by the pump running dry are excluded from warranty.

To maximize the pump's efficiency, choose a straight inlet tube without elbows (Pic. 3).

We suggest an Inlet and outlet tubes with diameter equal or bigger than the diameter of the threaded pipe included (Pic. 4). Do not use the pump leaving the outlet totally closed. A minimum water flow is necessary to keep the inner motor cool without running dry (Pic. 5).

CONTROLLER USE AND PUMPS REGULATION

By connecting the power supply to the controller, all the LEDs light up once. After about 20 seconds the WIFI symbol will start to flash slowly to indicate that it is ready and awaiting the set-up. If the controller has already been set-up, once powered, the Wi Fi automatically reconnects to the network and reloads the programs set in the CONTRALL APP.

Because the controller keys are capacitive, simply place your finger on the surface and apply a light pressure to use it.

SYNCRA SDC 3.0 - PSK 2600-4000

To activate the pump, keep the right key (+) pressed for 3 ". As a test, all the LEDs light up for a few seconds. The pump starts at 30% of the operating range. Pressing the keys (+) and (-) it is possible to increase or decrease the pump flow. Consequently, the luminous intensity of the 5 LEDs will vary. The pump symbol will light up in the color set via the CONTRALL app. The Wi-Fi symbol will flash blue slowly while waiting to be connected to the Wi-Fi network via the CONTRALL App. If the pump is managed via CONTRALL, it will not be possible to modify its operation using the controller. It will only be possible to switch it off by keeping the right key (+) pressed for 3 ".

The Controller supplied can only regulate the flow. It can only be powered with the included transformer and manages only the supplied pump. Any other use could irreparably damage the device and void the warranty.

WI-FI SET UP

CONTRALL App Free download

Select MY DEVICES and tab on +

Choose Syncra SDC or PSK and then Model 3.0 or 2600- 4000

Read the text and then Confirm PROCEED

Next: select the Wi fi network you wish to link the pump and the Wi-Fi psw.

Give a name to your pump and confirm with DONE.

SYNCRA SDC 6.0-7.0-9.0

All the LEDs flash simultaneously at the first power-up or after a black out. This means that the controller has not (first power-up) or has lost (black out) the ECO and PAUSE already made setting, which need to be set up again. Holding down the ON/OFF button for 4 seconds the LEDs will stop flashing. The flashing ends autonomously when, after a black out, the Wi Fi controller reconnects to the network and reloads the pump's settings done with APP CONTRALL.

- Pump ON / OFF: LONG TOUCH of the central key (Pump ON = 1st LED Blu colour is on)

- When the pump is OFF and then ON again, the pump starts from where it was set up when you stopped it.

- SHORT TOUCH: : LOCK / UNLOCK of the keyboard. When you lock it, the symbol LOCK is red.

- To set the pump's water flow turn clockwise (the flow goes up) and counterclockwise (the flow goes down) with your finger the "SPEED" area of the controller . The led lights will be on and will follow your finger to indicate where you are with the pump's regulation.

- The Wi Fi connection is always active as indicated by the flashing symbol

When the pump and controller are powered, it may take a few seconds for the Wi Fi connection to become active.

When the PRESET programs are activated, the LEDs on the bar follow the variations in flow rate preset by the program.

The Controller supplied with Syncra 6.0 - 7.0 - 9.0 SDC models replicates all the features of CONTRALL with the only exception of the CUSTOM function. It can be powered only with the included transformer and manages only the pump supplied. Any other use could irreparably damage the device and void the warranty.

Wi-Fi & CONTROLLER Reset: by the LONG TOUCH of both ECO and PAUSE keys the Wi-Fi will be reset. The Wi-Fi symbol will remain on without flashing. The restore operation will last 11 "

SET UP SYNCRA 6.0-7.0-9.0

The SHORT touch of key MODE drives you into the PRE-SET MODE section: small decreases of speed, which are "variations" of the set speed. They will be random for the first three MODE, sinusoidal for the last two, until you return to NO MODE mode (all LEDs off) Pic. D.

With a **SHORT TOUCH "ECO"** the pump will remain in ECO for 7 hours. During this time the white LED in the left side under the key ECO will be ON. **This setting will start again automatically after 24hours .**

With a LONG TOUCH "ECO", in the SPEED area you set up the reduced speed for ECO; during this setting the LED of the round side which indicates the speed level will be flashing together with the blu one in the right side under the key ECO. By a new LONG TOUCH you will record the selected speed level.

With a **SHORT TOUCH "PAUSE"** the pump will work for 10 minutes at reduced speed. The white led under the key PAUSE will be on. **This function will start again automatically after 24 hours.**

With a LONG TOUCH "PAUSE", in the SPEED area you set up the reduced speed for PAUSE. The LED of the central area, which indicate the pump's speed, will be flashing together with the blu led on the left side under the key PAUSE. By a new LONG TOUCH you will record the selected speed level.

Wi-Fi icon with LIGHT BLU on, it means that the WIFI connection is active.

It may take few seconds before the connection is active.

When the PRESET programs are activated, the LEDs of the central ring follow the variations in flow rate provided by the program. After some minutes from the last touch all the LED lights will decrease in intensity for energy saving and the controller will be in LOCK mode.

To unlock the Keypad make a light SHORT pressure on the central key.

LOSS OF WI-FI CONNECTION AND NOTIFICATION

In case Wi-Fi connection is lost, the pump will continue working and the user will receive a notification via email if this warning has been activated in the APP CONTRALL. The connection will be restored automatically as soon as the wireless network is available again.

MAINTENANCE

For the periodic maintenance of the pump, unplug the pump from the electric socket and then remove the pump from water.

1) Lift the plastic ring of the pump's volute pulling the tab outwards (Pic. 6).

2) Remove the ring (Pic. 7).

3) Remove the volute of the pump by turning and simultaneously pulling forward (in the case of fouling this may take more pressure).

4) Pull out the complete rotor set (Pic. 8).

5) Rinse each part with water, using a soft brush to remove the deposit.

6) Then assemble everything in the inverse order.

7) Put the ring in place with the biggest teeth facing the pump and close it by pressing on the tab until you hear a "click". (Pic. 9).

Any damage to the o-rings, even small, can seriously endanger the pump performance. In this case, it is best to replace them.

IMPORTANT: The build-in circuit board of the pump has been programmed to provide 3 levels of protection:

· **Protection against rotor's blockage:** In case of malfunction which causes the lock of the rotor (due to excessive dirt or other) or of operating without water, the pump, will initiate 10 startup attempts to turn the pump on correctly. If after 10 attempts this does not happen, the pump will stop automatically and remain in standby. The controller will remain powered, but the engine will shut down. In this case to restart the pump you need to disconnect the plug for about 30 seconds and re-insert it into the power socket.

· Dry running protection: motor's protection in case of functioning without water. The pump stops when it works without water, or if there is a locked rotor. When the pump is taken out from the water, the motor stops.

· Thermal protection: when the built-in electronic board detects a temperature increase outside the working parameters of the pump, it turn the pump off to avoid damage to components or to the motor.

ATTENTION! Do not underestimate the power of the magnet. If you slightly loose the grip and the axis hits the rear bearing, the risk to damage the bearing is very high. A damage axis and bearing causes high reparation costs.

CONTROLL APP AND ALERTS SYSTEM

In the cases described above, if the user has downloaded the ContrALL APP and activated the alert system in the profile session, he will receive notifications so that action can be taken in real time.

SPECIAL MAINTENANCE AND REPLACING GROUP ROTOR

Follow this instruction for an accurate rotor kit cleaning or replacing

Repeat the opening actions as indicate in Maintenance' section, steps 1,2,3,4.

To easily remove the bottom bearing, we suggest to leave the pump submersed with water and Pump Clean for a while to make soften debris or limestone.

· Insert the hook (accessory) inside the tube of the pump. (Pic. 10).

· Hook the bearing and pull it out.

· Clean the bearing under running water (never use soap or detergent of any kind because they pollute the aquarium water: we recommend using a vinegar and water solution) possibly using a soft brush to remove scale deposits. If it is heavily worn we suggest to replaces it with a new one.

· Re-insert the bearing sleeve in the pump (Pic. 10) after wetting and push it all the way.

DEEP CLEANING- USE SICCE PUMPCLEAN (PIC.12)

It's important to keep your Sicce Pump in prime operating condition to ensure long-life and efficient operation. Over time, natural mineral deposits will form in the filter surface and rotor, and if untreated, may cause undesirable operation or even failure. Sicce PUMPCLEAN is a super-concentrated, yet completely safe solution to remove these deposits and keep your filter in tip-top shape.

ATTENTION! The limestone deposits and the natural wear-out of the components might cause a raise of the pump's noise. However, they do not affect the good functioning of the pump. In this case, we recommend you to replace the impeller.

ONLINE HELP

Watch our tutorial videos on THE SICCE YOU TUBE official channel: www.youtube.com/SICCEspa.

INSTRUCTIONS FOR THE CORRECT DISCHARGE OF THE PRODUCT ACCORDING TO EU DIRECTIVE 2002/96/EC

When used or broken the product does not have to be discharged with the other waste. It can be delivered to the specific electric waste collection centers or to dealers who give this service. Discharge separately an electric tool avoid negative consequences for the environment and for the Health and allows to regenerate the materials so to have a great saving of energy and resources.

WARRANTY

LIMITED WARRANTY "Sicce guarantees this product (see Exclusions below) to the original purchaser against defects of materials and workmanship for a period of three (3) years from the date of original purchase, except for the pump's impeller, which is guaranteed for a period of six (6) months. This warranty is limited to repair or replacement (at Sicce's option) of defective product only and does not cover loss of aquarium life, personal injury, property loss, or damage arising from the use of the product. We recommend to keep the original proof of purchase to validate the warranty. Warranty claims must be submitted to the retailer where you purchased the product. Failure to present proof of purchase attached to the claim will invalidate the right to the guarantee. By connecting to the website www.sicce.com, in the appropriate session, you can request assistance if it has not been possible to contact the dealer. Also in this case the proof of purchase will be a fundamental requirement for the correct execution of the return procedure. Any warranty herein shall run concurrently with, and not in addition to, any minimum warranty periods established by applicable law. The claimant must obtain a "Return Merchandise Authorization" at the time of filing before sending any product for warranty or technical service. The purchaser bears the cost of shipping to and from the service center or repair station. **EXCLUSIONS.** This warranty does not cover the following: *Damage resulting from accident, misuse, abuse, lack of reasonable care, use of the product that is other than normal or ordinary, using the product in abnormal working conditions or any other failures not resulting from defects in materials or workmanship. *Damage resulting from modification, tampering with or attempted repair by anyone other than Sicce or its designee. * Transfer of the product to someone other than the original purchaser. * Subjecting the product to electrical service not specified in the packaging; the original purchaser is responsible for providing adequate electrical facilities."

EXCLUSION DAMAGES AND LIMITATION OF IMPLIED WARRANTIES Your sole and exclusive remedy is product repair or replacement as provided in this Limited Warranty. The company disclaims any liability for incidental and consequential damages for breach of any express or implied warranty or conditions, including the implied warranties or conditions of merchantability, merchantable quality, fitness for a particular purpose, or of satisfactory quality with respect to this product. This writing constitutes the entire warranty agreement of the parties with respect to the subject matter hereof, no waiver or amendment shall be valid unless in writing signed by Sicce. Any implied warranties herein are limited to one year or the shortest period allowed by the law of your jurisdiction. **FIND OUT HOW TO GET YOUR PRODUCT GUARANTEED FOR 5 YEARS** To improve our service and our customers' satisfaction, Sicce offers the possibility of adding a 2 year extension (5 years total) to the warranty by simply registering your product on our website www.sicce.com in " Support/ Product Registration". Fill-in the form and upload the product's purchase receipt. After having correctly inserted all your data, complete the warranty extension request.

Fill-in the form and upload the product's purchase receipt. After having correctly inserted all your data, complete the warranty extension request.

Warranty on Controller and AC/DC Power Adaptor: 2 Years

TIPS FOR A LONGER LASTING

In case, after a first installation, the pump will not be used for over one week, we recommend to take the rotor assembly out of the pump, cleaning it thoroughly and store pump and rotor separately.

EN

IT

DE

FR

ES

NL

PT

RU

CN

Sincera
SDC
Wi-Fi

29

CHECK LIST BEFORE USING APP CONTRALL

- Check the distance between the device and the wireless router (Wi-Fi network). *A long distance may weaken the signal strength and take a long time to record the device, in worst scenario the installation may fail.*
 - To check the WI-FI connection, make sure that the WI-FI icon is on.
 - The device only supports 2.4 GHz Wi-Fi networks. To check the frequency of your network, you need to contact your internet service provider or refer to your wireless router manual.
 - SICCE Srl is not responsible for any problems relating to the network connection or for failures, malfunctions or errors caused by the network connection.
- SICCE Srl is not responsible for any problems relating to the network connection or for failures, malfunctions or errors caused by the network connection.
- In case connecting the device to the Wi-Fi network does not succeed, it is possible that the device is too far from the router. Buy a repeater (range extender) to increase the intensity of the Wi-Fi signal.
 - The Wi-Fi connection may not occur or be interrupted due to the environment of the home network.
 - The network connection may not work properly depending on the Internet service provider.
 - The surrounding wireless environment may slow down the wireless network service.
 - The device cannot be registered due to problems with wireless signal transmission. Disconnect the device and wait for about a minute before trying again.
 - If the firewall on the wireless router is active, disable it or add an exception.
 - The name of the wireless network (SSID) should be a combination of English letters and numbers. (do not use special characters).
 - The smartphone user interface (IU) may vary depending on the operating system (OS), the manufacturer or following updates to the APP CONTRALL or the operating system itself.
 - If the router security protocol is set to WEP, it may not be possible to set up the network. Change the protocol (WPA2 is the recommended one) and register again the product.

CONTRALL APP INFOS

Periodic updates of the APP are recommended in order to take advantage of any improvements to the service and the application itself.

INITIAL SCREEN

MY DEVICES: these are the single devices registered and manageable individually.

MY SMART SYSTEMS: it is possible to group together a series of individual devices, for example 2 XSTREAM SDC pumps, a SYNCRA SDC pump and a pump for skimmer PSK SDC and create a system to which to assign a distinctive name. In case you want to manage multiple aquariums, this function allows you to control them more immediately and efficiently. It will be possible to switch off and switch on all devices by pressing a single button and schedule FEED TIME.

NOTIFICATIONS: in this session the received notifications will be automatically recorded.

PROFILE: within this session it is recommended to activate the NOTIFICATIONS, to adapt the units of measurement to the country system, to give consent to the newsletter to receive updates and communications, to select the desired language.

VOICE COMMANDS

Voice commands can be activated via Siri - Google assistant - Alexa

- POWER ON
- SHUTDOWN
- TEMPERATURE CONTROL
- READING OF THE ALERT IN CASE IT IS ACTIVATED
- PRESET CHANGE OF FLOW AND PUMP POWER - (REDUCE 10% / INCREASE 10%)

COMPATIBLE WITH:

- Apple Watch (iOS)
- Smartwatch (Android)

Gentile Cliente SICCE, grazie per aver scelto il nostro prodotto pompa SYNCRA SDC. Con l'acquisto di questa nuova generazione di pompe SYNCRA Silent potrà beneficiare di un prodotto altamente tecnologico e all'avanguardia.

Le pompe sono regolabili e gestibili con l'utilizzo del controller in dotazione e attraverso la nuova APP di SICCE: ContrALL App tramite connessione Wi-Fi nel vostro smartphone Android e iOS.

Le pompe SYNCRA SDC offrono garanzia di una gestione completa, efficiente e senza più limiti di tempo e spazio. Direttamente dallo smartphone, ovunque siate, potrete controllare e monitorare il vostro sistema in modo semplice e immediato.

SYNCRA SDC e ContrALL App: il nostro futuro è energia e rispetto dell'ambiente.

NORME DI SICUREZZA

Le pompe multiuso controllabili SYNCRA SDC sono conformi alle norme di sicurezza nazionali ed internazionali.

- 1)** Controllare che la tensione riportata sull'etichetta della pompa corrisponda alla tensione di rete. L'apparecchio deve essere alimentato attraverso un interruttore differenziale (salvavita) la cui corrente nominale sia inferiore o uguale a 30mA.
- 2)** La pompa può funzionare in modalità "Wet&Dry", sommersa o fuori dall'acqua, ma non a secco, l'acqua deve sempre circolare all'interno della precamera- applicazione IN-LINE.
- 3)** Prima di collegare l'apparecchio alla rete controllare che il cavo e la pompa non risultino in qualche modo danneggiati.
- 4)** La pompa è costruita con un collegamento di tipo Z. Il cavo e la spina non possono essere sostituiti o riparati; in caso di danneggiamento sostituire l'intero apparecchio.
- 5) ATTENZIONE!** Scollegare tutti gli apparecchi elettrici sommersi prima di eseguire qualsiasi tipo di manutenzione nell'acqua; nel caso in cui la spina di connessione o la presa di corrente fossero bagnate, spegnere l'interruttore generale prima di staccare il cavo d'alimentazione.
- 6)** La pompa non deve mai funzionare senza acqua per evitare danni al motore.
- 7)** La pompa può essere utilizzata in liquidi o in ambienti con temperatura non superiore ai 35 °C / 95 °F.
- 8)** Non utilizzare l'apparecchio per scopi diversi da quelli per i quali è stato realizzato, come ad es. in stanze da bagno o applicazioni simili.
- 9)** Evitare di far funzionare la pompa con liquidi corrosivi ed abrasivi.
- 10)** Questo dispositivo non è progettato per essere utilizzato da persone (inclusi bambini) con ridotte capacità fisiche, sensoriali e mentali a meno che non siano accompagnati da persone responsabili per la loro sicurezza.
- 11)** Per evitare che accidentali gocciolamenti bagnino la spina o la presa di corrente, realizzare con il cavo un'ansa sotto il livello della presa. *(Fig. A)*
- 12)** Evitare di sollevare la pompa dal cavo di alimentazione durante l'installazione e la manutenzione.
- 13)** La pompa può essere utilizzata solamente nelle applicazioni suddette ed è destinata esclusivamente ad uso in ambienti interni quando la lunghezza del cavo è inferiore a 10metri.
- 14)** Nel caso la pompa o il filtro siano forniti con cavo di 10 metri oppure con cavo di misura superiore a 6 piedi per il tipo americano (USA), questi apparecchi sono per uso esterno come prescrive la normativa internazionale.

COMPONENTI

Le pompe SYNCRA SDC sono state progettate per favorire la quasi totale scomponibilità dei suoi componenti, per facilitare un corretto uso, una semplice manutenzione e garantire una lunga durata nel tempo. Qui di seguito l'elenco delle singole parti e relativi pezzi di ricambio *(Fig. B - C)*:

- 1.** Corpo motore completamente sommergibile e isolato con resina bicomponente
- 2.** Gruppo rotore con flangia e girante e cuscinetto posteriore
- 3.** Cuscinetto ceramico posteriore (Uncino di estrazione accessorio)
- 4.** Guarnizioni in gomma
- 5.** Gommmini antivibrazione
- 6.** Precamera Girevole Orientabile
- 7.** Griglia Prefiltro
- 8.** Raccordi
- 9.** Controller per comando remoto con attacco magnetico e cavo a "T"
- 10.** Alimentatore AC-DC con indicatore LED
- 11.** Cavo connettore a T

INSTALLAZIONE - USO E REGOLAZIONE

SYNCRA SDC può essere gestita utilizzando il controller in dotazione oppure scaricando la nuova APP di SICCE ContrALL APP.

Per l'**installazione fisica** della pompa è necessario procedere come segue:

- Svolgete il cavo di alimentazione della pompa in una zona dove non possa venire danneggiato in alcun modo.
- Collegare il connettore del cavo pompa a quello presente sul cavo del controller. Collegare prima il cavo dell'alimentatore nella presa di sinistra del controller e poi alla presa di corrente. L'alimentatore è universale e funziona con tutte le tensioni e frequenze.

La pompa è alimentata ma non in funzione.

- Vedere il paragrafo CONTROLLER per il funzionamento della pompa attraverso l'utilizzo del controller per comando remoto. Il CONTROLLER deve essere posizionato al riparo da spruzzi e umidità e dove non possa cadere accidentalmente in acqua. Il CONTROLLER è dotato di una bassetta magnetica che può essere fissata al muro o al mobile dell'acquario tramite il bioadesivo in dotazione o tramite viti.
- Collegate il raccordo alla mandata della pompa al quale poi potete collegare il tubo flessibile o rigido (mod. 6.0-7.0-9.0), tubo flessibile (mod. 3.0) di diametro opportuno.
- Posizionare la pompa in una zona piana facilmente accessibile per le operazioni di manutenzione seguendo i suggerimenti sotto indicati
- Se utilizzata in acqua e non in linea, la pompa deve funzionare sempre completamente sommersa *(Fig. 1)*.

EN

IT

DE

FR

ES

NL

PT

RU

CN

Syncra SDC 

UTILIZZO CON COLLEGAMENTO IN LINEA - APPLICAZIONI DRY

Si consiglia di posizionare la pompa in spazi dove ci sia un'adeguata areazione e la pompa non sia direttamente esposta a fonti di calore. Posizionare la pompa in modo da evitare collegamenti idraulici troppo lunghi che ne diminuirebbero le prestazioni. La pompa non deve essere posizionata sopra il livello dell'acqua (Fig. 2) perché non è autoadescente e il rischio che funzioni a secco o che si creino delle bolle d'aria non visibili è molto alto. Danni derivanti dal funzionamento a secco della pompa non sono coperti da garanzia.

Per massimizzare l'efficienza della pompa, prediligere in aspirazione un tratto rettilineo e/o un gomito con raggio grande (Fig. 3). Si consiglia di utilizzare, in aspirazione e in mandata, tubi di diametro uguale o maggiore al diametro del portagomma fornito in dotazione. I tubi di mandata e di aspirazione dovrebbero avere lo stesso diametro per minimizzare perdite di pressione (Fig. 4). Non far funzionare la pompa con mandata completamente chiusa. Lasciare sempre che un minimo flusso d'acqua tenga il motore della pompa refrigerato e non a secco (Fig. 5).

USO DEL CONTROLLER E GESTIONE DEI PARAMETRI DELLA POMPA

Collegando l'alimentatore al controller, tutti i led si accendono una volta. Dopo circa 20 secondi il simbolo del WIFI comincerà a lampeggiare lentamente ad indicare di essere pronto in attesa di configurazione. Se il controller è già stato configurato, una volta alimentato il WI FI si riconnette automaticamente alla rete e ricarica le programmazioni settate sull'APP CONTRALL.

Poiché i tasti del controller sono capacitivi, è sufficiente appoggiare il dito sulla superficie per impartire il comando facendo una leggera pressione.

SYNCRA SDC 3.0 - PSK 2600-4000

Per attivare la pompa tenere premuto per 3" il tasto di destra (+). Come test, tutti i led si illuminano per qualche secondo. La pompa parte al 30% del range di funzionamento. Premendo a impulsivi i tasti (+) e (-) è possibile aumentare o diminuire il flusso della pompa. Di conseguenza varierà l'intensità luminosa dei 5 led. Il simbolo della pompa si illuminerà del colore impostato tramite l'app CONTRALL. Il simbolo del Wi-Fi lampeggerà di blu lentamente perché in attesa di essere collegato alla rete Wi-Fi tramite l'App CONTRALL. Se la pompa è gestita tramite CONTRALL, non sarà possibile modificarne il funzionamento usando il controller. Sarà solo possibile spegnerla tenendo premuto il tasto di destra (+) per 3".

Il Controller in dotazione può regolare solo il flusso, può essere alimentato solo con il trasformatore in dotazione e gestisce solo la pompa in dotazione. Qualsiasi altro utilizzo potrebbe danneggiare in maniera irreparabile il dispositivo e far decadere la garanzia.

CONFIGURAZIONE DELLA POMPA SU APP CONTRALL

Scaricare gratuitamente l'app CONTRALL

Selezionare I MIEI DISPOSITIVI e premere sul simbolo + in alto a destra

Selezionare Syncra SDC or PSK SDC ed il Modello 3.0 o 2600-4000

Leggere il testo e premere PROCEDI

Individuare la rete Wi-Fi alla quale volete collegare la pompa e digitare la psw di rete

Registrare la pompa con un nome e premere FATTO.

SYNCRA SDC 6.0-7.0-9.0

Tutti i led lampeggiano contemporaneamente alla prima accensione o dopo un black out. Questo indica all'utente che il controller non ha (prima programmazione) o ha perso (black out) le programmazioni per ECO e PAUSE che dovranno essere impostate. Tenendo premuto il tasto ON/OFF per almeno 4 secondi il led smetteranno di lampeggiare. Il lampeggio termina invece autonomamente quando, a seguito di black out, il WI FI del controller si riconnette alla rete e ricarica le programmazioni settate sull'APP CONTRALL.

Accensione e spegnimento della pompa : pressione PROLUNGATA del tasto centrale .

Quando la pompa è accesa si illumina il primo led di colore blu;

- Alla riaccensione la pompa riprende l'impostazione che aveva allo spegnimento;

Blocco o sblocco della tastiera del controller: pressione BREVE del tasto centrale.

Con il blocco si illumina di rosso il simbolo "LOCK".

- E' possibile regolare la portata della pompa tramite scorrimento orario o antiorario nel settore circolare esterno al tasto di accensione (AREA SPEED): sono necessari più giri per completare la regolazione. Scorrendo il dito in senso orario la portata aumenta e i led si accendono in successione per indicare il punto di lavoro. Scorrendo in senso antiorario la portata diminuisce e si spengono i led in successione;

- La connessione WI FI è sempre attiva come segnalato dal simbolo lampeggiante

Quando vengono alimentati pompa e controller, possono volerci alcuni secondi perché si attivi la connessione WI FI.

Quando vengono attivati i programmi PRESET, i led della barra seguono le variazioni di portata previste dal programma.

Il Controller in dotazione nei modelli Syncra 6.0 - 7.0- 9.0 SDC replica tutte le funzionalità di CONTRALL con l'unica eccezione della funzione CUSTOM. Può essere alimentato solo con il trasformatore in dotazione e gestisce solo la pompa in dotazione. Qualsiasi altro utilizzo potrebbe danneggiare in maniera irreparabile il dispositivo e far decadere la garanzia.

RESET del Wi-Fi e CONTROLLER: pressione lunga dei tasti ECO e PAUSE (entrambi contemporaneamente). Verrà avviato il ripristino del Wi-Fi, visibile dal simbolo del WIFI che rimarrà acceso senza lampeggiare. L'operazione di ripristino durerà 11"

IMPOSTAZIONI SYNCRA SDC 6.0-7.0-9.0

· Pressione breve del tasto **MODE**: si impostano in successione i MODE, piccole diminuzioni della velocità che chiameremo

“varianti” rispetto a quella impostata. Saranno random per i primi tre MODE, sinusoidali per gli ultimi due, fino a tornare alla modalità NO MODE (tutti i led spenti), [Fig. D](#).

· Pressione BREVE **ECO**: la pompa funziona a velocità ridotta per 7 ore. Durante la funzione si accende il led bianco di sinistra sotto il tasto ECO. **La funzione riparte in automatico dopo 24h.**

· Pressione LUNGA **ECO**: si regola tramite l'area “speed” la velocità ridotta per la funzione ECO fino anche a pompa ferma; durante la regolazione i led della ghiera centrale che indicano la velocità lampeggiano insieme al led blu di destra sotto il tasto ECO. Si ripreme ECO per memorizzare il valore.

· Pressione BREVE **PAUSE**: la pompa funziona a velocità ridotta per 10 minuti. Durante la funzione si accende il led bianco di destra sotto il tasto PAUSE. **La funzione riparte in automatico dopo 24h.**

· Pressione LUNGA **PAUSE**: si regola tramite l'area “speed” la velocità ridotta, fino anche a pompa ferma, per la funzione PAUSE; durante la regolazione i led della ghiera centrale che indicano la velocità lampeggiano insieme al led blu di sinistra sotto il tasto PAUSE. Si ripreme PAUSE per memorizzare il valore.

· La connessione WI-FI è sempre attiva come segnalato dalla luce blu del simbolo corrispettivo.

Quando vengono alimentati pompa e controller, possono volerci alcuni secondi perché si attivi la connessione WI FI.

Quando vengono attivati i programmi PRESET, i led della ghiera centrale seguono le variazioni di portata previste dal programma. Dopo alcuni minuti dall'ultimo comando tutti i led del controller si attenuano per risparmiare energia e la tastiera passa in modalità “blocco” con l'accensione del led LOCK.

· Per sbloccare la tastiera esercitare una pressione BREVE sul tasto centrale.

PERDITA DELLA CONNESSIONE WI-FI E NOTIFICA

Nel caso in cui la connessione Wi-Fi sia momentaneamente assente, la pompa continuerà a funzionare e l'utente verrà avvisato della mancanza di connessione attraverso una mail di notifica, se è stata attivata questa funzione nell' APP CONTRALL. Non appena la connessione sarà nuovamente disponibile, il collegamento della pompa via ContrALL verrà ripristinato automaticamente.

MANUTENZIONE

Per un corretto ed efficiente funzionamento SYNCRA SDC richiede una semplice ma necessaria manutenzione periodica. Staccare innanzitutto la spina dalla presa di corrente elettrica e procedere come di seguito:

1) Sganciare l'anello di chiusura della voluta tirando la linguetta verso l'esterno ([Fig. 6](#)).

2) Rimuovere l'anello ([Fig. 7](#)).

3) Rimuovere la voluta dalla pompa ruotandola e contemporaneamente tirandola in avanti (in caso di incrostazioni questa operazione potrebbe richiedere un po' di forza).

4) Estrarre il rotore completo di flangia ([Fig. 8](#)).

5) Risciacquare il tutto in acqua corrente, utilizzando uno spazzolino per rimuovere eventuali incrostazioni.

6) Riasssemblare tutto in ordine inverso assicurandosi che la guarnizione sia in posizione corretta e inserire la voluta, bagnando la guarnizione per agevolare l'inserimento.

7) Rimettere in posizione l'anello con i denti più grandi rivolti verso la pompa e chiuderlo premendo sulla linguetta fino ad udire un “click” ([Fig. 9](#)).

Eventuali lesioni alla guarnizione anche di piccola entità, possono compromettere seriamente le prestazioni della pompa e pertanto ne comportano la sostituzione.

IMPORTANTE: la scheda elettronica incorporata nella pompa è stata programmata per garantire 3 livelli di protezione:

· **Protezione in caso di rotore bloccato:** il blocco o il funzionamento anomalo del rotore potrebbe verificarsi a causa di sporco eccessivo. In questo caso la scheda elettronica interna attiverà 10 tentativi per far ripartire la pompa correttamente. Se la pompa dopo i 10 tentativi non dovesse ripartire automaticamente, il controller rimarrà alimentato ma il motore della pompa si spegnerà. In questo caso per riavviare la pompa sarà necessario togliere la spina dell'alimentatore alla presa di corrente, aspettare circa 30 secondi e re-inserire la spina.

· Protezione marcia a secco: protezione del motore in caso di funzionamento senza acqua. La pompa si arresta qualora funzioni senz'acqua. Quando la pompa viene estratta dall'acqua, il motore si ferma.

· Protezione termica: entra in funzione automaticamente per prevenire danni al motore quando il sensore incorporato nella pompa rileva un aumento consistente della temperatura ambiente.

ATTENZIONE! Non sostituite la forza magnetica del gruppo rotore. Se accidentalmente si perde un po' la presa e l'alberino colpisce il cuscinetto posteriore in ceramica pura, il rischio di danneggiare lo stesso o il cuscinetto è molto alto. Un danno di questo tipo comporta costi elevati di riparazione.

CONTRALL APP E IL SISTEMA DEGLI ALERTS

Nei casi sopra descritti, se l'utente ha scaricato l' APP ContrALL e attivato il sistema delle allerte nella sessione del profilo, riceverà le notifiche di segnalazione affinché si possa intervenire in tempo reale.

MANUTENZIONE STRAORDINARIA E SOSTITUZIONE DEL GRUPPO ROTORE

Per un'accurata pulizia o sostituzione del gruppo rotore procedere come segue: ripetere le operazioni di apertura come indicato nei punti 1, 2, 3, 4 del paragrafo Manutenzione.

Si consiglia di lasciare la pompa sommersa in acqua e Pump Clean per favorire la disinquinazione dell'interno pompa ed una più facile estrazione della boccola.

· Inserire l'uncino, disponibile come accessorio, all'interno del canotto della pompa. ([Fig. 10](#)).

· Agganciare il cuscinetto e tirarlo verso l'esterno

· Pulire il cuscinetto sotto l'acqua corrente (non usare assolutamente detersivo o detersivi di qualsiasi genere perché inquinano l'acqua dell'acquario/laghetto: consigliamo di utilizzare una soluzione di acqua e aceto) eventualmente utilizzando uno spazzolino morbido per rimuovere i depositi calcarei. In caso sia molto usurato, sostituirlo con uno nuovo.

EN

· Inserire nuovamente il cuscinetto nel canotto della pompa (*Fig. 10*) dopo averlo bagnato e spingerlo fino in fondo.

IT

SUGGERIMENTO

Per una accurata pulizia delle parti meccaniche della pompa (rotore, girante) se particolarmente sporca, si consiglia **SICCE PUMP CLEAN**, (*Fig.12*) ottimo per filtri, pompe e molto altro. Una corretta manutenzione garantisce una maggiore durata del prodotto e lo preserva da formazioni di calcare o depositi di alghe e materiale organico mantenendolo in perfetta efficienza per una efficace funzionamento.

DE

ATTENZIONE!

Depositi di calcare e la naturale usura dei componenti, potrebbero comportare un aumento della rumorosità della pompa, ma non pregiudicano in alcun modo il buon funzionamento della stessa. In questo caso raccomandiamo di sostituire il gruppo rotore.

FR

ES

ASSISTENZA

Vi consigliamo di prendere visione dei nostri video Tutorial a supporto dell'installazione e manutenzione dei prodotti, disponibili nel canale ufficiale www.youtube.com/SICCEspa.

NL

AVVERTENZE PER IL CORRETTO SMALTIMENTO DEL PRODOTTO AI SENSI DELLA DIRETTIVA EUROPEA 2002/96/EC

Alla fine della sua vita utile, il prodotto non deve essere smaltito insieme ai rifiuti urbani. Può essere consegnato presso gli appositi centri di raccolta differenziata predisposti dalle amministrazioni comunali, oppure presso i rivenditori che forniscono questo servizio. Smaltire separatamente un elettrodomestico consente di evitare possibili conseguenze negative per l'ambiente e per la salute favorendo il recupero dei materiali ed un importante risparmio energetico.

PT

RU

GARANZIA

SICCE garantisce questo prodotto contro difetti di materiale e lavorazione per un periodo di tre (3) anni dalla data di acquisto originale, ad eccezione del rotore della pompa, che è garantito per un periodo di sei (6) mesi. Questa garanzia è limitata alla riparazione o alla sostituzione (a discrezione di Sicce) del prodotto difettoso e non copre: perdita di pesci e/o piante nell' acquario, lesioni personali, danni da usura, danni da trasporto, o danni derivanti dall'uso improprio del prodotto. È necessario conservare la prova di acquisto originale per convalidare la garanzia. Qualsiasi garanzia qui contenuta deve essere eseguita in concomitanza e non in aggiunta a qualsiasi periodo minimo di garanzia stabilito dalla legge. I reclami in garanzia devono essere presentati al rivenditore presso il quale si è acquistato il prodotto. La mancanza di presentazione della prova d'acquisto allegata al reclamo, invaliderà il diritto alla garanzia. Collegandosi al sito www.sicce.com, nell'apposita sessione, si potrà richiedere assistenza, qualora non sia stato possibile contattare il rivenditore. Anche in questo caso la prova d'acquisto sarà requisito fondamentale per il corretto proseguo della procedura. Il richiedente deve ottenere una "Autorizzazione alla restituzione della merce" al momento della presentazione prima di inviare qualsiasi prodotto in garanzia o assistenza tecnica. L'acquirente sostiene i costi di spedizione da e verso il centro di assistenza o di riparazione. **ESCLUSIONI.** Questa garanzia non copre quanto segue: * Danni derivanti da incidenti, trasporto, uso improprio, abuso, mancanza di ragionevole cura, uso del prodotto diverso dal normale o ordinario, utilizzo del prodotto in condizioni di lavoro anomale o qualsiasi altro guasto non derivante da difetti nei materiali o nella lavorazione. * Danni derivanti da modifiche, manomissioni o tentativi di riparazione da parte di soggetti diversi da Sicce o da un suo incaricato. * Trasferimento del prodotto a soggetto diverso dall'acquirente originale. * Utilizzo del prodotto con standard elettrico diverso (Volt/Hz) da quello indicato.

ESCLUSIONE DI DANNI E LIMITAZIONE DI GARANZIE IMPLICITE L'unico ed esclusivo rimedio è la riparazione o la sostituzione del prodotto come previsto nella presente Garanzia limitata. L'azienda declina ogni responsabilità per danni incidentali e consequenziali per la violazione di qualsiasi garanzia o condizione espressa o implicita, comprese le garanzie o condizioni implicite di commerciabilità, qualità commerciabile, idoneità per uno scopo particolare o di qualità soddisfacente rispetto a questo prodotto. La presente scrittura costituisce l'intero accordo di garanzia delle parti in relazione all'oggetto del presente documento, nessuna rinuncia o modifica sarà valida se non in forma scritta firmata da Sicce. Qualsiasi garanzia implicita nel presente documento è limitata a due anni o al periodo più breve consentito dalla legge della propria giurisdizione.

SCOPRI COME OTTENERE 5 ANNI DI GARANZIA SUL TUO PRODOTTO (Solo sulla pompa): Per migliorare il servizio e la soddisfazione dei clienti, SICCE offre la possibilità di applicare 2 anni extra di garanzia semplicemente registrando il prodotto nel sito web www.sicce.com alla sessione "Supporto/ Registrazione prodotto".

Compilare quindi il modulo nelle sue parti e caricare elettronicamente la ricevuta d'acquisto del prodotto.

Garanzia Controller e Alimentatore: 2 anni

CONSIGLI PER UNA LUNGA DURATA

Nel caso si preveda, dopo averla utilizzata una prima volta, di non impiegare la pompa per un periodo superiore alla settimana, si consiglia di estrarre il gruppo rotore dalla pompa, lavarlo attentamente, e conservare pompa e rotore separatamente.

Syncra SDC Wi-Fi

COSE DA CONTROLLARE PRIMA DI CONFIGURARE CONTRALL

- Controllare la distanza tra il dispositivo e il router wireless (rete Wi-Fi). *Una distanza eccessiva può indebolire la potenza del segnale e richiedere molto tempo per effettuare la registrazione o l'installazione potrebbe non andare a buon fine.*
- Per verificare il collegamento Wi-Fi controllare che l'icona Wi-fi sia illuminata.
- Il dispositivo supporta soltanto reti Wi-Fi 2,4 GHz. Per controllare la frequenza della propria rete è necessario contattare il provider dei servizi internet o fare riferimento al proprio manuale per il router wireless.

SICCE Srl non è responsabile di eventuali problemi relativi alla connessione di rete né di guasti, malfunzionamenti o errori causati dalla connessione di rete.

- In caso di problemi di connessione del dispositivo alla rete Wi-fi, è possibile che lo stesso sia troppo distante dal router. Acquistare un ripetitore (range extender) per aumentare l'intensità del segnale Wi-Fi.
- La connessione Wi-Fi potrebbe non avvenire o interrompersi a causa dell'ambiente della rete domestica.
- La connessione di rete potrebbe non funzionare correttamente a seconda del fornitore del servizio Internet.
- L'ambiente wireless circostante potrebbe causare rallentamenti del servizio di rete wireless.
- Il dispositivo non può essere registrato a causa di problemi con la trasmissione del segnale wireless. Disconnettere il dispositivo e aspettare per circa un minuto prima di provare nuovamente.
- Se il firewall sul router wireless è attivo, disattivarlo o aggiungere una eccezione.
- Il nome della rete wireless (SSID) dovrebbe essere una combinazione di lettere inglesi e numeri. (non utilizzare caratteri speciali).
- L'interfaccia utente smartphone (IU) può variare a seconda del sistema operativo (OS), del produttore o in seguito ad aggiornamenti dell'APP CONTRALL o del sistema operativo stesso.
- Se il protocollo di sicurezza del router è impostato su WEP, potrebbe non essere possibile impostare la rete. Cambiare il protocollo (WPA2 è quello consigliato) e registrare nuovamente il prodotto.

INFO SU CONTRALL

Si raccomandano gli aggiornamenti periodici dell'APP al fine di poter usufruire di eventuali miglioramenti del servizio e dell'applicazione stessa.

SCHEMATA INIZIALE

I MIEI DISPOSITIVI: si intendono i singoli dispositivi registrati e gestibili singolarmente

I MIEI SMART SYSTEMS: è possibile raggruppare in un sistema una serie di singoli dispositivi, ad esempio 2 pompe XSTREAM SDC, una pompa SYNCRA SDC ed una pompa per skimmer PSK SDC e creare un sistema al quale attribuire un nome distintivo. Nel caso in cui si vogliono gestire più acquari, questa funzione ne permette il controllo in modo più immediato ed efficiente. Sarà possibile spegnere e accendere tutti i dispositivi premendo un solo tasto e schedulare dei FEED TIME.

NOTIFICHE: in questa sessione verranno archiviate automaticamente le notifiche ricevute.

PROFILO: all'interno di questa sessione si raccomanda di attivare le NOTIFICHE, di adeguare le unità di misura al sistema paese, di dare il consenso alla newsletter per ricevere aggiornamenti e comunicazioni, di selezionare la lingua desiderata.

COMANDI VOCALI

Comandi vocali attivabili tramite Siri- Google assistant- Alexa

- ACCENSIONE
- SPEGNIMENTO
- CONTROLLO TEMPERATURA
- LETTURA DELL'ALERT NEL CASO IN CUI SI SIA ATTIVATO
- VARIAZIONE PRESETTATA DEL FLUSSO E POTENZA DELLA POMPA – (RIDUCI DEL 10% / AUMENTA DEL 10%)

COMPATIBILE ANCHE CON:

- Apple Watch (iOS)
- Smartwatch (Android)

EN

IT

DE

FR

ES

NL

PT

RU

CN

Syncra SDC 

EN

IT

DE

FR

ES

NL

PT

RU

CN

 Syncra SDC Wi-Fi

Lieber Kunde, vielen Dank, dass Ihre Wahl auf die neue SYNCRA SDC Pumpe fiel. Durch den Kauf dieser neuen Generation von SYNCRA Silent Pumpen werden Sie aus einem hochtechnologischen und avantgardistischen Produkt Nutzen ziehen. Die Geschwindigkeit der Pumpen ist kontrollierbar und kann mit dem Gebrauch des Controllers eingestellt werden. Außerdem können Sie mit Hilfe Ihres WLAN-Netzwerks die neue SICCE App "ContrALL" herunterladen und Ihre Pumpe mit Ihrem Smartphone (Android-System oder iOS) bedienen. Die SYNCRA SDC Pumpen bieten Ihnen garantiert eine vollständige und effiziente Steuerung ohne Begrenzung von Zeit und Raum an. Direkt von Ihrem Smartphone, wo auch immer Sie sind, können Sie Ihr System auf eine einfache und unmittelbare Weise kontrollieren und überwachen. SYNCRA SDC und ContrALL App: Unsere Zukunft ist Energie-Sparen und Umweltschutz.

SICHERHEITSHINWEISE

Die Multifunktionspumpe SYNCRA SDC, entspricht den nationalen und internationalen gesetzlichen Sicherheitsvorschriften.

- 1)** Vor Gebrauch der Pumpe ist die auf dem Etikett angegebene Netzspannung zu überprüfen. Die Pumpe sollte über FI-Schutzschalter < 30 mA betrieben werden.
- 2)** Die Pumpe ist für die Nass- und Trockenanwendung geeignet (als Tauchpumpe oder außerhalb des Wassers).
- 3)** Vor Anschluss des Geräts vergewissern Sie sich der Unversehrtheit des Produkts. Insbesondere dürfen das Kabel und die Pumpe keinerlei Beschädigungen aufweisen.
- 4)** Netzkabel dürfen nicht verändert oder beschädigt werden. Das Netzkabel darf nicht zum Befestigen der Pumpe verwendet werden. Liegt eine Beschädigung des Netzkabels vor, ist die Pumpe auszuwechseln.
- 5) ACHTUNG!** Ziehen Sie unbedingt die Netzstecker aller eingetauchten Elektrogeräte ab, bevor Sie mit den Händen ins Wasser greifen. Tun Sie dies grundsätzlich vor jeder Wartung.
- 6)** Die Pumpe darf nicht trocken laufen, um Beschädigungen am Rotor zu vermeiden.
- 7)** Die maximale Flüssigkeitstemperatur darf 35° C / 95° F nicht überschreiten.
- 8)** Die Pumpe darf nicht in ätzender Säure verwendet werden. Wenn sich die Pumpe in Betrieb befindet, ist außerdem sicherzustellen, dass sie keinen Sand ansaugt, der die Innenteile ernsthaft beschädigen und folglich zum Ausschluss des Produktes von der Garantie führen kann.
- 9)** Die Pumpe darf nicht mit korrosiven und abrasiven Flüssigkeiten verwendet werden.
- 10)** Die Pumpe darf ohne Aufsicht nicht von Kindern oder persönlich eingeschränkten Menschen benutzt werden.
- 11)** Beim Anschluss der Pumpe an das Stromnetz ist so vorzugehen, dass sich der niedrigste Punkt des Kabels unterhalb der Netzsteckdose befindet, damit nicht zufällig Wassertropfen vom Kabel in die Steckdose gelangen können (Abb. A - DRIP LOOP).
- 12)** Das Kabel ist weder durchzuschneiden noch ist daran zu ziehen, um die Stromspeisung zu unterbrechen.
- 13)** Die Pumpe kann nur in den oben genannten Anwendungen verwendet werden und ist nur für den internen Gebrauch bestimmt, wenn die Kabellänge kürzer als 10mt ist.
- 14)** Falls die Pumpe oder der Filter mit einem Kabel von 10 Meter Länge, beziehungsweise mit einem Kabel von mehr als 6 Fuß Länge beim amerikanischen Typ (USA) geliefert werden, sind diese Geräte für den Einsatz im Außenbereich bestimmt, wie von den internationalen Normen vorgeschrieben.

KOMPONENTEN

Die SYNCRA SDC-Pumpen bestehen aus den folgenden Funktionskomponenten (Abb. B - C).

- 1.** Komplette versenkbares und isoliertes Motorgehäuse aus Zweikomponentenharz
- 2.** Rotorbaugruppe mit Flansch, Laufrad und hinterem Lager
- 3.** Hinteres Lager
- 4.** O-Ringdichtung
- 5.** Gummistoßdämpfer
- 6.** Drehbare Vor-Kammer (ohne Schrauben)
- 7.** Vorfilter
- 8.** Schlauchanschlüsse mit Gewinde
- 9.** Fernbedienung mit magnetischem Halter und "T" Kabel
- 10.** AC-DC Transformator mit LED-Lampen
- 11.** Verbindungskabel "T"

INSTALLATION

Die SYNCRA SDC kann wahlweise per Fernbedienung oder durch die neue SICCE ContrALL APP eingerichtet werden.

Für die **physische Installation** der Pumpe ist es notwendig, wie folgt fortzufahren: Wickeln Sie das Stromkabel der Pumpe in einem Bereich ab, wo es keineswegs beschädigt wird.

Verbinden Sie das Pumpenkabel mit dem speziellen T-Gelenk des Controllerkabels. Auf der anderen Seite des "T" verbinden den Netzstecker. Verbinden Sie zuerst das Netzkabel mit dem Netzteil und dieses mit der Steckdose. Das Netzteil ist universal und arbeitet mit allen Spannungen und Frequenzen.

Die Pumpe ist jetzt antriebsbereit aber nicht aktiv.

Lesen Sie den Abschnitt CONTROLLER für den Gebrauch der Pumpe mit dem Controller.

Der Controller muss weit weg von Spritzwasser und Feuchtigkeit eingestellt werden, und wo dieser nicht zufällig ins Wasser fallen kann.

Der Controller ist mit einem magnetischen Halter ausgestattet, der mithilfe der beiliegenden Schrauben oder Bioadhäsiv an einer Wand oder dem Aquarienschrank angebracht werden kann.

· Schließen Sie die Armatur an die Pumpenförderung an, an die Sie dann das flexible oder starre Rohr mit dem entsprechenden Durchmesser anschließen können.

· Stellen Sie die Pumpe in einem flachen und zu Wartungszwecken leicht zugänglichen Bereich auf.

· Wenn die Pumpe nicht inline, sondern im Wasser verwendet wird, muss sie immer vollkommen untergetaucht sein (Abb. 1).

INLINE (TROCKEN) ANWENDUNG

Es wird empfohlen, die Pumpe in einem belüftenden Bereich zu legen. Legen Sie die Pumpe nicht direkt neben Wärmequellen.

Stellen Sie die Pumpe so auf, dass lange Leitungen und Schläuche verhindert werden, die die Leistung reduzieren würden. Stellen Sie die Pumpe über den Wasserpegel (Abb. 2) Schäden, die durch die Pumpe im Trockenlauf verursacht wurden, sind von der Garantie ausgeschlossen.

Um die Leistung der Pumpe voll auszuschöpfen, verwenden sie einen geraden Anschluss ohne Bögen (Abb. 3).

Wir empfehlen Ein- und Auslaufrohre, deren Durchmesser mindestens dem Durchmesser der Gewinde an der Pumpe entsprechen. (Abb. 4)

Verwenden Sie die Pumpe nicht komplett trocken. Ein Mindestwasserdurchfluss ist notwendig, um den Motor gekühlt zu halten (Abb. 5).

BEDIENUNG DES CONTROLLERS UND PUMPENREGULIERUNG

Durch Anschließen des Netzteils an die Steuerung, leuchten alle LEDs einmal auf. Nach ca. 20 Sekunden beginnt das WLAN-Symbol langsam zu blinken, um anzuzeigen, dass es bereit ist und auf die Einrichtung wartet. Wenn der Controller nach dem Einschalten bereits eingerichtet wurde, stellt das WLAN automatisch wieder eine Verbindung zum Netzwerk her und lädt die in der ContrALL-APP festgelegten Programme neu.

Weil die Controller-Bedienelemente berührungsempfindlich sind, legen Sie einfach Ihren Finger auf die Oberfläche und üben Sie leichten Druck aus.

SYNCRA SDC 3.0 - PSK 2600-4000

Um die Pumpe zu aktivieren, halten Sie die rechte Taste (+) 3 Sekunde lang gedrückt. Als Test leuchten alle LEDs einige Sekunden lang auf. Die Pumpe startet bei 30% des Betriebsbereichs. Durch drücken der Tasten (+) und (-), ist es möglich, den Pumpenfluss zu erhöhen oder zu verringern. Folglich variiert die Lichtstärke der 5 LEDs. Das Pumpensymbol leuchtet in der über die ContrALL-App eingestellten Farbe auf. Das WLAN-Symbol blinkt langsam blau, während auf eine Verbindung mit dem WLAN-Netzwerk über die ContrALL-App gewartet wird. Wenn die Pumpe über ContraALL verwaltet wird, kann ihr Betrieb nicht über die Steuerung geändert werden. Sie kann nur durch 3 sekündiges Halten des richtigen Schlüssels (+) ausgeschaltet werden.

Der Controller kann nur den Durchfluss regulieren. Es kann nur mit dem mitgelieferten Transformator betrieben werden und verwaltet nur die mitgelieferte Pumpe. Jede andere Verwendung kann das Gerät irreparabel beschädigen und zum Erlöschen der Garantie führen.

WI-FI-EINRICHTUNG

CONTRALL App Kostenloser Download

Wählen Sie MEINE GERÄTE und klicken Sie auf +

Wählen Sie SYNCRA SDC oder PSK SDC und dann Model 3.0 oder 2600-4000

Lesen Sie den Text und bestätigen Sie dann FORTFAHREN

Weiter: Wählen Sie das Wi-Fi-Netzwerk aus, mit dem Sie die Pumpe und den Wi-Fi-PSW verbinden möchten.

Geben Sie Ihrer Pumpe einen Namen und bestätigen Sie mit FERTIG.

SYNCRA SDC 6.0-7.0-9.0

Nach dem ersten Einschalten oder einem Stromausfall leuchten alle LEDs gleichzeitig.

Im Falle eines Stromausfalls, sind die „ECO“ und „PAUSE“ Einstellungen des Controllers nicht gespeichert worden. Diese müssen nun neu eingespeichert werden.

Durch betätigen der ON/OFF Taste für 4 Sekunden, hören die LEDs auf zu blinken.

Das Blinken endet automatisch, wenn der Wi-Fi-Controller sich nach einem Stromausfall mit dem Netzwerk verbindet und die mit der ContrALL-App vorgenommenen Einstellungen neu lädt.

Pumpe EIN / AUS : LANGE BERÜHRUNG der mittleren Taste (Pumpe EIN = erste blaue LED leuchtet

Wenn die Pumpe AUS ist und anschließend wieder EINGESCHALTET wird, werden die zuletzt konfigurierten Einstellungen übernommen.

- KURZE BERÜHRUNG: SPERREN / ENTSPERREN des Controllers. Wenn dieser gesperrt ist, leuchtet das Symbol "LOCK" in rot.

Um den Wasserfluss der Pumpe auf Uhrzeigersinn zu stellen (die Strömung geht nach oben) oder gegen den Uhrzeigersinn zu stellen (die Strömung geht nach unten) berühren Sie den Bereich "SPEED" auf dem Controller. Die roten LEDs werden Ihrem Finger folgen, um den Stand der Steuerung zu kennzeichnen.

Wenn das Wi-Fi Symbol blau leuchtet, ist die Wi-Fi Verbindung aktiv.

Es kann einige Sekunden dauern bevor die Verbindung aktiv ist.

Wenn Sie die VOREINGESTELLTEN (PRESET) Programme aktivieren, folgen die LEDs den Änderungen.

Der in den SDC-Modellen Syncra 6.0 - 7.0 - 9.0 gelieferte Controller repliziert alle Funktionen von CONTRALL mit Ausnahme der CUSTOM-Funktion. Es kann nur mit dem mitgelieferten Transformator betrieben werden und verwaltet nur die mitgelieferte Pumpe. Jede andere Verwendung kann das Gerät irreparabel beschädigen und zum Erlöschen der Garantie führen.

Wi-Fi und CONTROLLER Wiederherstellung: Durch gleichzeitiges Betätigen der Tasten ECO und PAUSE wird das W-LAN wiederhergestellt. Das W-LAN Symbol leuchtet, ohne zu blinken. Der Wiederherstellungsvorgang dauert 11"

INSTALLATION SYNCRA 6.0-7.0-9.0

- Eine KURZE BERÜHRUNG der Taste "MODE" bringt Sie in den Modus VOREINSTELLUNGEN: kleine Abnahmen der

EN

IT

DE

FR

ES

NL

PT

RU

CN

Synkra SDC Wi-Fi

Geschwindigkeit, die "Veränderungen" der gesetzten Geschwindigkeit sind. Sie sind für die erste drei Modi zufällig, für die letzten beiden Modi sinusförmig, bis Sie in den "NO MODE" Modus kommen (alle LEDs aus), [Abb. D](#).
 Mit einer **KURZEN BERÜHRUNG auf "ECO"** wird die Pumpe für 7 Stunden in ECO bleiben. Während dieser Zeit leuchtet links die weiße LED unter der Funktion. **Diese Einstellung wird automatisch nach 24 Stunden wieder ausgeführt.**
 Mit einer LANGEN BERÜHRUNG auf "ECO" stellen Sie die reduzierte Geschwindigkeit für ECO ein; während dieser Einstellung wird die LED, die die Geschwindigkeit angibt zusammen mit der blauen LED unter dem Feld "ECO" blinken. Mit einer erneuten LANGEN BERÜHRUNG können Sie die ausgewählte Geschwindigkeit speichern.
 Mit einer **KURZEN BERÜHRUNG auf "PAUSE"** wird die Pumpe für 10 Minuten in reduzierter Geschwindigkeit arbeiten. Während dieser Zeit leuchtet die weiße LED unter der Funktion. **Diese Einstellung wird automatisch nach 24 Stunden wieder ausgeführt.**

Mit einer LANGEN BERÜHRUNG "PAUSE" in "SPEED", stellen Sie die reduzierte Geschwindigkeit für PAUSE ein. Die LED in der Mitte, die die Pumpengeschwindigkeit anzeigt wird zusammen mit der blauen LED unter dem Feld "PAUSE" blinken. Mit einer erneuten LANGEN BERÜHRUNG können Sie die ausgewählte Geschwindigkeit speichern.

Wenn das Wi-Fi Symbol blau leuchtet, ist die Wi-Fi Verbindung aktiv.

Es kann einige Sekunden dauern bevor die Verbindung aktiv ist.

Wenn Sie die VOREINGESTELLTEN (PRESET) Programme aktivieren, folgen die LEDs den Änderungen.

Einige Minuten nach der letzten Berührung werden alle LEDs ihre Leuchtintensität aus Energiespargründen verringern. Der Controller schaltet sich automatisch in den Modus "GESPERRT".

Das Tastenfeld wird durch ein kurzes Betätigen der mittleren Taste entsperrt.

VERBINDUNGSABBRUCH UND BENACHRICHTIGUNGEN

Im Falle eines Verbindungsabbruchs wird die Pumpe weiter arbeiten und der Benutzer eine Mitteilung via E-Mail erhalten. Die Verbindung wird automatisch wiederhergestellt sobald das W-Lan wieder verfügbar ist.

WARTUNG DER PUMPE

Vor jeder Wartung oder bevor Sie mit den Händen ins Wasser greifen, ziehen Sie immer und unbedingt die Netzstecker aller eingetauchten Elektrogeräte ab.

1) Den Verschlussring der Spirale durch Herausziehen der Lasche lösen ([Abb. 7](#)).

2) Den Ring entfernen ([Abb. 7](#)).

3) Die Pumpenspirale durch Drehen und gleichzeitiges nach vorne Ziehen entfernen (falls Verkrustungen vorliegen, ist dazu etwas Kraft aufzuwenden).

4) Den Rotor zusammen mit dem Flansch ausbauen ([Abb. 8](#)).

5) Die Teile unter fließendem Wasser reinigen und eventuell vorhandene Verkrustungen mit einer weichen Bürste entfernen.

6) Zur Wiedermontage der Pumpe die Arbeitsvorgänge in umgekehrter Reihenfolge ausführen.

7) Den Ring mit den größeren Zähnen in Richtung Pumpe wieder einsetzen und durch hörbares Einrasten der Lasche verschließen ([Abb. 9](#)).

Jegliche, auch sehr geringe Beschädigungen an den O-Ringen können die Leistung der Pumpe beeinträchtigen. In diesem Fall sind die O-Ringe auszuwechseln.

WICHTIG: Die in der Pumpe befindliche Elektronikplatine ist so programmiert, dass sie 3 Schutzstufen gewährleistet:

- **Schutz bei blockiertem Rotor:** Eine Blockierung oder Störung des Rotors kann durch starke Verschmutzung oder das Trockenlaufen der Pumpe verursacht werden. In diesem Fall unternimmt die integrierte Elektronik 10 Startversuche, um die Pumpe ordnungsgemäß zu starten. Wenn die Pumpe nach den 10 Startversuchen nicht automatisch aus dem Standby startet, wird die Platine weiterhin mit Strom versorgt, der Motor aber abgeschaltet. Um die Pumpe erneut zu starten, muss in diesem Fall der Netzstecker gezogen und erneut eingesteckt werden.

- **Trockenlauf- und Überhitzungsschutz:** schützt den Motor vor dem Betrieb ohne Wasser. Die Pumpe schaltet ab, wenn sie trocken läuft oder der Rotor blockiert ist. Wenn die Pumpe aus dem Wasser genommen wird, stoppt der Motor.

- **Wärmeschutz:** Wenn die eingebaute Elektronikplatine eine Temperaturerhöhung außerhalb der Betriebsparameter der Pumpe erkennt, schaltet sie die Pumpe aus, um Schäden an Bauteilen oder Motoren zu vermeiden. **ACHTUNG!** Unterschätzen Sie nicht die Kraft des Magneten. Wenn Sie keinen festen Griff anwenden, kann die Achse an das hintere Lager schlagen. Das Risiko einer Beschädigung des Lagers ist sehr hoch. Ein Schaden an Achse und/oder Lager verursacht hohe Reparaturkosten.

CONTRALL APP UND WARNSYSTEM

In den oben genannten Fällen, wird durch das Herunterladen der APP ContrALL der Benutzer mit Warnungen in Echtzeit benachrichtigt, um die genauen Probleme zu erkennen und rechtzeitig zu handeln.

BESONDERE WARTUNG UND AUSTAUSCH DES ROTORS

Gehen Sie für die Reinigung oder den Austausch der Rotorbaugruppe (2) wie folgt vor: Die Schritte zum Öffnen der Pumpe wie unter den Punkten 1, 2, 3 und 4 im Abschnitt Wartung beschrieben durchführen.

Um Verkrustungen im Pumpeninneren leichter zu entfernen und die Buchse leichter abzuziehen, wird empfohlen, die Pumpe für einige Zeit in eine Mischung aus Wasser und Pump Clean zu tauchen.

- Den optionalen Haken in den Pumpenkanal einführen ([Abb. 10](#)).

- Das Lager mit dem Haken erfassen und herausziehen.

- Das Lager unter fließendem Wasser reinigen (Auf keinen Fall Wasch- oder Reinigungsmittel verwenden, weil diese das Aquariumwasser verunreinigen. Wir empfehlen eine Mischung aus Essig und Wasser). Kalkablagerungen lassen sich mit einer weichen Bürste entfernen. Bei starkem Verschleiß, das Lager austauschen.

- Das Lager nass machen und erneut in den Pumpenkanal ([Abb. 10](#)) einsetzen und bis zum Anschlag einschieben.

TIEFENREINIGUNG - VERWENDEN SIE SICCE PUMPCLEAN (ABB.12)

Es ist wichtig, Ihren Sicce-Pumpe in einem optimalen Betriebszustand zu halten, um eine lange Lebensdauer und einen effizienten Betrieb zu gewährleisten. Im Laufe der Zeit bilden sich natürliche mineralische Ablagerungen auf der Filteroberfläche und dem Rotor, die unbehandelt zu unerwünschtem Betrieb oder sogar zum Ausfall führen können. Sicce PUMPCLEAN ist eine hochkonzentrierte, aber völlig sichere Lösung, um diese Ablagerungen zu entfernen und Ihren Filter in Topform zu halten.

ACHTUNG!

Die Kalkablagerung und der natürliche Verschleiß der Bestandteile könnten eine Steigerung des Geräusches der Pumpe verursachen. Dies beeinträchtigt jedoch nicht den guten Betrieb der Pumpe. In diesen Fall wird die Auswechslung des Rotors empfohlen.

ONLINEHILFE UND SUPPORT

Schauen Sie sich unsere Tutorial Videos auf dem offiziellen SICCE YOUTUBE Kanal an: www.youtube.com/SICCEspa.

ENTSORGUNG (NACH RL2002/96/EC)

Gerät darf nicht dem normalen Hausmüll beigefügt werden, sondern muss fachgerecht entsorgt werden. Wichtig für Deutschland: Gerät über Ihre kommunale Entsorgungsstelle entsorgen. Entsorgung von Altgeräten: Wenn das Symbol eines durchgestrichenen Abfallimers auf einem Produkt angebracht ist, unterliegt dieses Produkt der europäischen Richtlinie 2002/96/EC. Alle Elektro- und Elektronik-Altgeräte müssen getrennt vom Hausmüll über die dafür staatlich vorgesehenen Stellen entsorgt werden. Mit der ordnungsgemäßen Entsorgung des alten Geräts vermeiden Sie Umweltschäden und eine Gefährdung der persönlichen Gesundheit. Weitere Informationen zur Entsorgung des alten Geräts erhalten Sie bei der Stadtverwaltung, beim Entsorgungsamt oder in dem Geschäft, wo Sie das Produkt erworben haben.

GARANTIE

BESCHRÄNKTE GARANTIE "SICCE garantiert dem ursprünglichen Käufer dieses Produkt (siehe Ausschlüsse unten) für einen Zeitraum von drei (3) Jahren ab dem ursprünglichen Kaufdatum gegen Material- und Verarbeitungsfehler, mit Ausnahme des Pumpenauftrags, das für einen Zeitraum von sechs (6) Monaten garantiert wird. Diese Garantie beschränkt sich nur auf die Reparatur oder den Ersatz (nach Wahl von Sicce) des defekten Produkts und deckt nicht den Verlust von Aquarienleben, Personen- oder Sachschäden oder Schäden, die durch den Gebrauch des Produkts entstehen. Wir empfehlen, den Original-Kaufbeleg aufzubewahren, um die Garantie zu bestätigen. Garantieansprüche müssen bei dem Händler eingereicht werden, bei dem Sie das Produkt gekauft haben. Bei Nichtvorlage des der Reklamation beigefügten Kaufbelegs erlischt der Anspruch auf die Garantie. Durch die Verbindung mit der Website www.sicce.com, in der entsprechenden Sitzung, können Sie Hilfe anfordern, wenn es nicht möglich war, den Händler zu kontaktieren. Auch in diesem Fall ist der Kaufnachweis eine Grundvoraussetzung für die korrekte Durchführung des Rückgabeverfahrens. Die hierin enthaltene Garantie läuft parallel zu und nicht zusätzlich zu den gesetzlich vorgeschriebenen Mindestgaranzzeiten. Der Antragsteller muss eine "Warenrücksendegenehmigung" einholen, bevor er ein Produkt zur Gewährleistung oder zum technischen Service einsendet. Der Käufer trägt die Kosten für den Versand zum und vom Service-Center oder zur Reparaturstation. **AUSSCHLÜSSE.** Von dieser Garantie ist Folgendes ausgeschlossen: *Schäden, die auf einen Unfall, unsachgemäßen Gebrauch, Missbrauch, Mangel an angemessener Sorgfalt, eine nicht normale oder gewöhnliche Verwendung des Produkts, die Verwendung des Projekts unter anormalen Arbeitsbedingungen oder andere Fehler, die nicht auf Material- oder Verarbeitungsfehler zurückzuführen sind, zurückzuführen sind. *Schäden, die durch Modifikation, Manipulation oder Reparaturversuche durch andere Personen als Sicce oder deren Beauftragte entstanden sind. * Weitergabe des Produkts an eine andere Person als den ursprünglichen Käufer. * Anschluss des Produkts an einen Stromanschluss, der nicht in der Verpackung angegeben ist; der ursprüngliche Käufer ist für die Bereitstellung angemessener elektrischer Einrichtungen verantwortlich."

AUSSCHLUSS VON SCHÄDEN UND EINSCHRÄNKUNG DER STILLSCHWEIGENDEN GARANTIE Ihr einziges und ausschließliches Rechtsmittel ist die Reparatur oder der Ersatz des Produkts gemäß dieser eingeschränkten Garantie. Das Unternehmen lehnt jegliche Haftung für beiläufig entstandene Schäden und Folgeschäden ab, die sich aus der Verletzung von ausdrücklichen oder stillschweigenden Garantien oder Bedingungen ergeben, einschließlich der stillschweigenden Garantien oder Bedingungen der Marktgängigkeit, der handelsüblichen Qualität, der Eignung für einen bestimmten Zweck oder der zufriedenstellenden Qualität in Bezug auf dieses Produkt. Dieses Schreiben stellt die gesamte Garantievereinbarung der Parteien in Bezug auf den Gegenstand dieses Schreibens dar; ein Verzicht oder eine Änderung ist nur dann gültig, wenn sie schriftlich von Sicce unterzeichnet wurde. Jegliche stillschweigenden Garantien in diesem Dokument sind auf ein Jahr oder den kürzesten Zeitraum beschränkt, der nach dem Gesetz Ihrer Gerichtsbarkeit zulässig ist.

FINDEN SIE HERAUS, WIE SIE 5 JAHRE GARANTIE FÜR IHR PRODUKT BEKOMMEN Um unseren Service und die Zufriedenheit unserer Kunden zu verbessern, bietet Sicce die Möglichkeit, die Garantie um 2 Jahre (insgesamt 5 Jahre) zu verlängern, indem Sie Ihr Produkt einfach auf unserer Website www.sicce.com, unter "Unterstützung/Produktregistrierung" registrieren.

Füllen Sie das Formular aus und laden Sie den Kaufbeleg hoch. Im Anschluss an die korrekte Eingabe der Daten können Sie die Garantie-Anforderung ausfüllen.

Fernbedienung und Netzteil Garantie: 2 Jahre

TIPPS FÜR EINE LÄNGERE LEBENSDAUER

Wenn Sie die Pumpe nach dem ersten Gebrauch für länger als eine Woche nicht verwenden, empfehlen wir den Ausbau und die sorgfältige Reinigung der Rotorbaugruppe. Lagern Sie Pumpe und Rotor getrennt und ins Wasser getaucht.

EN

IT

DE

FR

ES

NL

PT

RU

CN

Syncra SDC 

CHECKLISTE VOR VERWENDUNG DER CONTRALL

- Überprüfen Sie den Abstand zwischen dem Gerät und dem drahtlosen Router (WLAN-Netzwerk). *Eine große Entfernung kann die Signalstärke verringern und die Erfassung des Geräts sehr lange dauern. Im schlimmsten Fall kann die Installation fehlschlagen.*
- Vergewissern Sie sich, dass das WLAN-Symbol leuchtet, um die WLAN-Verbindung zu überprüfen.
- Das Gerät unterstützt nur 2,4-GHz-WLAN-Netzwerke. Um die Frequenz Ihres Netzwerks zu überprüfen, wenden Sie sich an Ihren Internetdiensteanbieter oder schlagen Sie im Handbuch Ihres WLAN-Routers nach.
- SICCE Srl ist nicht verantwortlich für Probleme im Zusammenhang mit der Netzwerkverbindung oder für Ausfälle, Fehlfunktionen oder Fehler, die durch die Netzwerkverbindung verursacht werden.
- Falls die Verbindung des Geräts mit dem WLAN-Netzwerk nicht erfolgreich ist, ist das Gerät möglicherweise zu weit vom Router entfernt. Kaufen Sie einen Repeater (Range Extender), um die Intensität des WLAN-Signals zu erhöhen.
- Die Wi-Fi-Verbindung kann aufgrund der Umgebung des Heimnetzwerks möglicherweise nicht hergestellt oder unterbrochen werden.
- Die Netzwerkverbindung funktioniert je nach Internetdiensteanbieter möglicherweise nicht ordnungsgemäß.
- Die umliegende, drahtlose Umgebung kann den Netzwerkdienst verlangsamen.
- Das Gerät kann aufgrund von Problemen mit der drahtlosen Signalübertragung nicht registriert werden. Trennen Sie das Gerät vom Computer und warten Sie etwa eine Minute, bevor Sie es erneut versuchen.
- Wenn die Firewall auf dem WLAN-Router aktiv ist, deaktivieren Sie sie oder fügen Sie eine Ausnahme hinzu.
- Der Name des drahtlosen Netzwerks (SSID) sollte eine Kombination aus englischen Buchstaben und Zahlen sein. (keine Sonderzeichen verwenden).
- Die Benutzeroberfläche des Smartphones (IU) kann je nach Betriebssystem (OS), Hersteller oder nachfolgenden Aktualisierungen der CONTRALL APP oder des Betriebssystems variieren.
- Wenn das Router-Sicherheitsprotokoll auf WEP eingestellt ist, kann das Netzwerk möglicherweise nicht eingerichtet werden. Ändern Sie das Protokoll (WPA2 wird empfohlen) und registrieren Sie das Produkt erneut.

CONTRALL APP INFOS

Regelmäßige Updates der APP werden empfohlen, um Verbesserungen des Dienstes und der Anwendung in Anspruch nehmen zu können.

STARTBILDSCHIRM

MEINE GERÄTE: Dies sind die einzelnen Geräte, die einzeln registriert und verwaltet werden können.

MEINE SMART-SYSTEME: Es ist möglich, eine Reihe einzelner Geräte zu gruppieren, z. B. 2 XSTREAM SDC-Pumpen, eine SYNCRA SDC-Pumpe und eine Pumpe für den Abschäumer PSK SDC, und ein System zu erstellen, dem ein eindeutiger Name zugewiesen werden kann. Wenn Sie mehrere Aquarien verwalten möchten, können Sie diese mit dieser Funktion sofort und effizienter steuern. Es ist möglich, alle Geräte durch Drücken einer einzigen Taste auszuschalten und einzuschalten und die FEED TIME einzuplanen.

BENACHRICHTIGUNGEN: In dieser Sitzung werden die empfangenen Benachrichtigungen automatisch aufgezeichnet.

PROFIL: In dieser Sitzung wird empfohlen, die BENACHRICHTIGUNGEN zu aktivieren, die Maßeinheiten an das Ländersystem anzupassen, dem Newsletter zuzustimmen, um Updates und Mitteilungen zu erhalten, sowie die gewünschte Sprache auszuwählen.

SDC PUMPEN - SPRACHSTEUERUNG

Siri, Alexa und der Google Assistant machen es möglich.

- EIN
- SCHLIESSEN
- TEMPERATURKONTROLLE
- LESEN DES ALARMS BEI AKTIVIERUNG
- VOREINGESTELLTE ÄNDERUNG VON DURCHFLUSS UND PUMPENLEISTUNG - (10% REDUZIEREN / 10% ERHÖHEN)

AUCH KOMPATIBEL MIT:

- Apple-Watch (iOS)
- Smartwatch (Android)

Chère cliente, Cher client, merci d'avoir choisi la nouvelle pompe SYNCRA SDC. En achetant cette nouvelle génération de pompes silencieuses SYNCRA, vous bénéficierez d'un produit de pointe en haute technologie. Les pompes sont équipées avec un contrôle de vitesse et peuvent être réglées avec l'utilisation du contrôleur inclus. En plus, en utilisant votre réseau Wi-Fi, vous pouvez télécharger la nouvelle application SICCE: ContrALL et gérer la pompe avec votre smartphone (système Android ou iOS). Les pompes SYNCRA SDC offrent une gestion complète et efficace, sans limites de temps et d'espace. Directement grâce à votre smartphone, n'importe où, vous pouvez contrôler et surveiller votre système de manière simple et immédiate. SYNCRA SDC et ContrALL App: Notre avenir est économiser l'énergie et protéger l'environnement.

EN

IT

DE

FR

ES

NL

PT

RU

CN

Syncra SDC
Wi-Fi

NORMES DE SECURITE

La pompe multifonction SYNCRA SDC est conforme aux normes de sécurité nationales et internationales.

- 1) Vérifier que la tension indiquée sur l'étiquette du transformateur corresponde bien à celle de votre réseau électrique. Cet appareil électrique doit être alimenté par l'intermédiaire d'un disjoncteur différentiel (dit de sécurité) avec un seuil de déclenchement inférieure ou égal à 30 mA.
- 2) La pompe peut fonctionner en mode «Wet & Dry», immergée ou en ligne (c'est à dire hors de l'eau).
- 3) Avant de connecter l'appareil électrique au réseau, vérifier que le câble d'alimentation ne soit pas endommagé.
- 4) La pompe est construite avec une liaison électrique de type «Z». Le câble et la prise ne peuvent être ni remplacés ni réparés. En cas de dommages du câble ou de la prise, il est nécessaire de remplacer toute la pompe.
- 5) **ATTENTION!** Déconnecter tous les appareils électriques immergés avant une quelconque manutention dans l'eau. Si la prise de courant est mouillée ou humide, déconnecter l'interrupteur général avant de débrancher la prise.
- 6) Pour éviter tout risque de dommage au moteur, la pompe ne doit jamais fonctionner sans eau.
- 7) La pompe peut être utilisée dans des liquides ou des ambiances dont les températures ne dépassent pas 35 °C / 95 °F.
- 8) Ne pas utiliser l'appareil pour des applications différentes de celles pour lesquelles il a été conçu, comme par exemple un fonctionnement en salles de bain ou équivalent.
- 9) Eviter un fonctionnement de la pompe avec des liquides corrosifs ou abrasifs.
- 10) Cet appareil n'a pas été conçu pour une utilisation par des personnes (y compris des enfants) ayant une capacité physique, sensorielle ou mentale réduite, sauf en cas de surveillance par une tierce personne responsable de leur sécurité. S'assurer que les enfants ne touchent pas cet appareil.
- 11) Pour éviter que des gouttes d'eau coulent le long du câble électrique et mouillent la fiche de courant ou la prise murale, nous conseillons d'effectuer une boucle du câble en-dessous du niveau de la prise de courant (*Fig. A*).
- 12) Ne pas tirer la pompe par le câble d'alimentation pour la déplacer ou la retirer de l'eau pendant l'installation ou l'entretien.
- 13) La pompe ne peut être utilisée que dans les applications mentionnées ci-dessus et elle est uniquement destinée à un usage interne, lorsque la longueur du câble est inférieure à 10 mt ou 10'.
- 14) Si la pompe ou le filtre sont fournis avec un câble de 10 mètres de longueur ou avec un câble d'une longueur supérieure à 6 pieds pour le type américain (USA), ces appareils sont adaptés à l'emploi à l'extérieur selon la réglementation internationale.

COMPOSANTS

Les pompes SYNCRA SDC sont conçues pour le démontage presque total des pièces, pour un meilleur entretien et une plus longue durée de vie.

Ci-dessous la liste des parties et pièces détachées (*Fig. B - C*):

1. Moteur complètement étanche et submersible
2. Bloc rotor avec bride, turbine et roulement arrière
3. Roulement arrière en céramique
4. Joint d'étanchéité
5. Pieds en caoutchouc anti-vibration
6. Préchambre orientable
7. Préfiltre
8. Raccords
9. Contrôleur pour réglage à distance avec support doté de connexion magnétique et "T" câble
10. Transformateur AC-DC avec voyant LED
11. Câble de connexion "à T"

INSTALLATION – UTILISATION ET ENTRETIEN

SYNCRA SDC peut être géré en utilisant le contrôleur fourni avec ou en téléchargeant le nouveau SICCE ContrALL APP.

Pour l'**installation physique** de la pompe, il faut procéder de cette façon:

Détendre le câble d'alimentation de la pompe dans une zone où il n'y a pas de risque de l'endommager.

Connectez le connecteur du câble de la pompe à la spéciale dérivation "à T" du câble du contrôleur. De l'autre côté de la "T" joindre le connecteur d'alimentation. Brancher d'abord le câble d'alimentation au transformateur et ensuite à la prise de courant. Le transformateur est universel et fonctionne avec toutes les tensions et fréquences.

La pompe est maintenant alimentée mais elle n'est pas active.

Lire la section CONTRÔLEUR pour l'utilisation de la pompe avec le contrôleur.

Le CONTRÔLEUR doit être placé loin de la pulvérisation et de l'humidité et dans un lieu où il ne peut pas tomber accidentellement dans l'eau.

Le contrôleur est équipé d'un support magnétique qui peut être fixé au mur ou à l'armoire de l'aquarium en utilisant le bioadhésif inclus ou avec des vis.

• Connectez le raccord au refoulement de la pompe auquel vous pouvez ensuite connecter le tuyau flexible ou rigide du diamètre approprié.

• Positionner la pompe dans une zone plate, facilement accessible pour les opérations d'entretien, en suivant les suggestions sous-indiquées.

• La pompe, si installée en application "en eau", doit toujours être complètement immergée en eau (*Fig. 1*).

41

EN

APPLICATION HORS DE L'EAU ("EN LIGNE")

On conseille de placer la pompe dans des zones avec une bonne ventilation en évitant qu'elle soit directement exposée aux sources de chaleur.

IT

Positionner la pompe en évitant des connexions hydrauliques trop longues qui en feront baisser les prestations.

La pompe ne doit pas être installée au-dessus du niveau de l'eau (Fig. 2) car elle n'est pas auto-amorçante, donc le risque qu'elle fonctionne sans eau ou que des bulles d'air se créent serait très élevé. Tout dommage causé par le fonctionnement à sec de la pompe n'est pas couvert par la garantie.

DE

Pour maximiser le rendement de la pompe, il est préférable de connecter à son aspiration une coude à large rayon de courbure (Fig. 3).

FR

Il est recommandé d'installer en aspiration et en sortie de la pompe des tuyaux de diamètre égal ou supérieur au diamètre du raccord fourni. Les 2 tuyaux d'aspiration et de sortie doivent avoir le même diamètre pour minimiser les pertes de pression (Fig. 4).

Ne pas faire fonctionner la pompe avec la sortie complètement fermée. Toujours permettre un minimum de débit d'eau afin que le moteur de la pompe soit refroidi et ne fonctionne pas à sec (Fig. 5).

ES

UTILISATION DU CONTRÔLEUR ET GESTION DES PARAMETRES DE LA POMPE

En connectant l'alimentation au contrôleur, toutes les LED s'allument une fois. Après environ 20 secondes, le symbole WiFi commencera à clignoter lentement pour indiquer qu'il est prêt et en attente de la configuration. Si le contrôleur a déjà été configuré, une fois sous tension, le Wi-Fi se reconnecte automatiquement au réseau et recharge les programmes définis dans l'APP CONTRALL.

NL

Il suffit de placer votre doigt sur la surface et d'appliquer une légère pression sur les boutons de contrôle pour l'utiliser, car ils sont capacitifs.

PT

RU

CN

SYNCRA SDC 3.0 - PSK 2600- 4000

Pour activer la pompe, maintenez la touche droite (+) enfoncée pendant 3". A titre de test, toutes les LED s'allument pendant quelques secondes. La pompe démarre à 30% de la plage de fonctionnement. En appuyant sur les touches (+) et (-) il est possible d'augmenter ou de diminuer le débit de la pompe. Par conséquent, l'intensité lumineuse des 5 LED variera. Le symbole de la pompe s'allumera dans la couleur définie via l'application CONTRALL. Le symbole Wi-Fi clignotera lentement en bleu pendant en attente d'être connecté au réseau Wi-Fi via l'application CONTRALL. Si la pompe est gérée via CONTRALL, il ne sera pas possible de modifier son fonctionnement à l'aide du contrôleur. Il ne sera possible de l'éteindre qu'en maintenant la touche droite (+) enfoncée pendant 3".

Le contrôleur ne peut que régler le débit. Il ne peut être alimenté qu'avec le transformateur inclus et ne gère que la pompe fournie. Toute autre utilisation pourrait endommager irrémédiablement l'appareil et annuler la garantie.

CONFIGURATION WI-FI

Téléchargement gratuit de l'application CONTRALL

Sélectionnez MY DEVICES et tablez sur +

Sélectionnez Syncra SDC ou PSK SDC et le modèle 3.0 ou 2600-4000

Lisez le texte puis confirmez PROCEED

Suivant: sélectionnez le réseau Wi-Fi auquel vous souhaitez relier la pompe et le psw Wi-Fi.

Donnez un nom à votre pompe et confirmez avec DONE

SYNCRA SDC 6.0-7.0-9.0

Toutes les LED clignotent simultanément lors de la première mise sous tension ou après une panne d'électricité. Cela signifie que le contrôleur n'a pas (première mise sous tension) ou a perdu (panne d'électricité) les réglages ECO et PAUSE précédemment réglés, qui doivent être configurés une autre fois. En appuyant sur la touche ON/OFF pendant 4 secondes, les voyants cesseront de clignoter. Le clignotement s'arrête automatiquement lorsque, après une panne d'électricité, le contrôleur Wi-Fi se reconnecte au réseau et recharge les réglages de la pompe, auparavant réglés avec la CONTRALL APP.

· ON / OFF de la pompe: TOUCHE LONGUE du bouton central (pompe ON = le 1^{er} LED de couleur Bleu est activé)

· Si la pompe est arrêtée, lors du suivant démarrage elle ira démarrer avec le même réglage qu'elle avait avant l'arrêt.

· TOUCHE COURTE: ACTIVATION / DESACTIVATION du clavier. Quand bloqué, le symbole "LOCK" est allumé en rouge.

· Pour régler le débit d'eau de la pompe, tourner le doigt à l'extérieur du bouton central: dans le sens des aiguilles d'une montre le débit monte et dans le sens inverse des aiguilles d'une montre le débit descend. Il sert plusieurs tours complets pour arriver au réglage maximale ou minimale, ce qui permet le réglage le plus précis.

Les voyants lumineux s'allument et suivent le doigt pour indiquer le réglage choisi.

- La connexion Wi-Fi est toujours active, comme témoigné par le voyant bleu dans le symbole.

- Au branchement de la pompe, quelque seconde peut passer avant que la connexion soit active.

Lorsque les programmes PRESET activés, les LED de la zone VITESSE suivront les changements de débit configurés et prévues dans le programme.

Le contrôleur fourni dans les modèles SDC Syncra 6.0 - 7.0 - 9.0 reproduit toutes les fonctionnalités de CONTRALL à la seule exception de la fonction CUSTOM. Il ne peut être alimenté qu'avec le transformateur inclus et ne gère que la pompe fournie. Toute autre utilisation pourrait endommager irrémédiablement l'appareil et annuler la garantie.

Réinitialisation du Wi-Fi: par le TOUCH LONG des touches ECO et PAUSE (au même temps), la Wi-Fi sera réinitialisée. Le symbole Wi-Fi reste allumé sans clignoter. L'opération de réinitialisation durera 11"

INSTALLER SYNCRA 6.0-7.0-9.0

· La touche COURTE du bouton MODE active la section PRE-SET MODE: petites baisses de vitesse, qui sont des "variations" de la vitesse réglée. Ils seront aléatoires pour les trois premiers MODE, sinusoïdaux pour les derniers deux, jusqu'à ce que

vous reveniez au mode NON MODE (tous les LEDs éteints) **Fig. D**.

· Avec une touche COURTE du bouton **ECO**: la pompe restera en ECO pendant 7 heures. Pendant ce temps, la LED blanche du côté gauche sous le bouton ECO est allumée. **Ce réglage redémarre automatiquement chaque 24 heures (le système mémorise le réglage).**

· Avec une touche LONGUE du bouton ECO: dans la zone VITESSE, on règle la vitesse réduite que l'on veut pour le mode ECO; pendant ce réglage, les LED de l'anneau centrale qui indique la vitesse clignotent avec celle du côté droit sous le bouton ECO. Avec une deuxième touche du bouton ECO, le niveau de vitesse sélectionné sera enregistré.

· Avec une touche COURTE du bouton **PAUSE**, la pompe fonctionnera pendant 10 minutes à vitesse réduite. Le voyant blanc sous le bouton PAUSE est allumé. **Cette fonction redémarre automatiquement après 24 heures (le système mémorise le réglage).**

Avec une touche LONGUE du bouton PAUSE: dans la zone VITESSE, on règle la vitesse réduite, qui peut être même nulle, pour la PAUSE. Les LED de la zone centrale, qui indiquent la vitesse de la pompe, seront allumés avec le voyant bleu sur le côté gauche sous le bouton PAUSE. Avec une deuxième touche du bouton PAUSE, le niveau de vitesse sélectionné sera enregistré.

· La connexion Wi-Fi est toujours active, comme témoigné par le voyant bleu dans le symbole correspondant.

· Au branchement de la pompe, quelque seconde peut passer avant que la connexion soit active.

Lorsque les programmes PRESET activés, les LED de la zone VITESSE suivront les changements de débit configurés et prévues dans le programme.

Après quelques minutes depuis la dernière touche, tous les voyants LED diminueront en intensité pour économiser d'énergie et le blocage du contrôleur sera activé.

Pour déverrouiller le contrôleur, appuyer légèrement sur le bouton centrale.

EN

IT

DE

FR

ES

NL

PT

RU

CN

PERTE DE CONNEXION WI-FI ET SA NOTIFICATION

Dans le cas où la connexion Wi-Fi est perdue, la pompe continuera de fonctionner et l'utilisateur recevra une notification par email. La connexion sera restaurée automatiquement dès que le réseau Wi-Fi sera à nouveau disponible.

ENTRETIEN

Pour permettre à la pompe SYNCRA SDC de fonctionner sans pertes d'efficacité, un simple mais important entretien régulier est nécessaire. Avant toute intervention d'entretien, débrancher la fiche de courant, retirer complètement la pompe de l'eau et procéder comme suite:

1) Soulever l'anneau de fermeture de la préchambre en tirant l'onglet vers l'extérieur (**Fig. 6**).

2) Retirer l'anneau (**Fig. 7**).

3) Retirer la préchambre de la pompe en tournant et au même temps en tirant vers l'avant (dans le cas d'encrassement cela peut demander un peu d'énergie).

4) Retirer le rotor complet de bride (**Fig. 8**).

5) Laver l'ensemble sous l'eau courante, en utilisant une brosse pour enlever tout encrassement.

6) Assembler la pompe dans l'ordre inverse du démontage, en payant attention que le joint soit dans le bon emplacement, et insérer la préchambre, en mouillant le joint pour faciliter l'insertion.

7) Repositionner en place l'anneau de fermeture avec les dents plus grandes vers la pompe et fermer-le en appuyant sur l'onglet jusqu'à entendre un «clic» (**Fig. 9**).

NB: L'usure éventuelle des joints, même très légère, peut compromettre les performances et l'étanchéité de la pompe.

IMPORTANT! Le circuit intégré de la pompe a été programmé pour fournir 3 niveaux de protection:

· **Protection en cas de rotor bloqué:** le bloc ou le fonctionnement anormal du rotor peuvent se produire en raison de dépôts excessives de saleté ou au fonctionnement de la pompe sans eau. Dans ce cas, la carte électronique interne active 10 tentatives de démarrage. Si après 10 essais la pompe ne démarre pas correctement, elle s'arrêtera et rentrera dans la modalité de stand-by: le contrôleur restera allumé mais le moteur de la pompe s'éteindra. Dans ce cas, pour redémarrer la pompe il sera nécessaire de débrancher, attendre 30 secondes, et réinsérer la fiche dans la prise de courant.

· Protection contre le fonctionnement à sec: protection du moteur en cas de fonctionnement sans eau. La pompe s'arrête lorsque il n'y a plus d'eau ou en cas de blocage du rotor. Lorsque la pompe est retirée de l'eau, le moteur s'arrête automatiquement.

· Protection thermique: lorsque la carte électronique intégrée détecte une augmentation de la température qui dépasse les paramètres de fonctionnement de la pompe, elle éteint la pompe pour éviter d'endommager les composants ou le moteur.

ATTENTION! Lors de l'entretien, ne pas sous-estimer la force magnétique du rotor. Si on perde accidentellement l'adhérence et l'axe du rotor frappe le roulement arrière (fabriqué en céramique pure), le risque de les endommager est très élevé. Un accident de ce type peut devenir coûteux à réparer.

CONTRALL APP ET SYSTEME D'ALARME

En téléchargeant la APP ContrALL, dans les cas susmentionnés l'utilisateur sera informé avec des alertes en temps réel qui détecteront spécifiquement les problèmes en cours afin de prendre les mesures appropriées au plus tôt.

ENTRETIEN EXTRAORDINAIRE ET REMPLACEMENT DU ROTOR

Pour un nettoyage approfondi ou le remplacement de l'ensemble rotor (2) procéder comme suite: Ouvrir la pompe comme indiqué aux points 1,2,3,4 du paragraphe ENTRETIEN.

Nous conseillons d'introduire une solution d'eau et Pump Clean pour quelque minute dans l'emplacement du rotor après l'avoir sorti, afin de favoriser le décalaminage intérieure et une extraction plus facile du roulement arrière.

· Insérer le crochet, disponible comme accessoire, à l'intérieur du tube de la pompe. (**Fig. 10**).

· Accrocher le roulement et le retirer à l'extérieur.

· Nettoyer le roulement sous l'eau courante (ne jamais utiliser de savon ou de détergent de toute nature, car ils polluent l'eau: nous vous recommandons d'utiliser une solution de vinaigre et eau), éventuellement avec une brosse douce pour enlever les dépôts de calcium. Si le roulement est fortement usé, remplacer-le par un nouveau.

· Mouiller le roulement et le réinsérer dans le tube de la pompe (**Fig. 10**) en le poussant jusqu'au fond.

Syncra SDC Wi-Fi

43

EN

NETTOYAGE EN PROFONDEUR - UTILISER LE SICCE PUMPCLEAN (FIG.12)

Il est important de maintenir votre Pompe Sicce en parfait état de fonctionnement pour assurer une longue durée de vie et un fonctionnement efficace. Au fil du temps, des dépôts minéraux naturels se formeront à la surface du filtre et du rotor et, s'ils ne sont pas traités, ils peuvent provoquer un mauvais fonctionnement, voire une panne. Le Sicce PUMPCLEAN est une solution super concentrée, totalement sûre pour éliminer ces dépôts et garder votre filtre en parfait état.

ATTENTION!

Les dépôts de calcaire et la naturelle usure des composants pourraient causer une augmentation du bruit de la pompe, mais ne nuisent pas son bon fonctionnement. Dans ce cas-là, nous recommandons de remplacer le turbine.

DE

SUPPORT EN LIGNE

Nous conseillons de regarder nos vidéos-notice sur notre canal YouTube officiel www.youtube.com/SICCEspa.

FR

ES

INSTRUCTIONS POUR LA DÉCHARGE CORRECTE DU PRODUIT SELON LA DIRECTIVE EU 2002/96/EC

Cet appareil ne doit pas être jeté dans les poubelles domestiques mais doit suivre les procédures d'élimination prévues pour les déchets électriques. Il peut être pris à un centre spécial de collecte des déchets spéciaux, mis en place par les autorités locales ou à un revendeur offrant ce service. La décharge séparément d'un outil électrique évite des conséquences négatives pour l'environnement et pour la santé et permet de régénérer les matériaux pour avoir une grande économie d'énergie et des ressources.

NL

PT

GARANTIE

GARANTIE LIMITÉE « SICCE » garantit ce produit (voir Exclusions ci-dessous) à l'acheteur d'origine contre les défauts de matériaux et de fabrication pendant une période de trois (3) ans à compter de la date d'achat d'origine, à l'exception de la turbine de la pompe, qui est garantie pour une période de six (6) mois. Cette garantie est limitée à la réparation ou au remplacement (au choix de Sicce) du produit défectueux uniquement et ne couvre pas la perte de vie dans l'aquarium, les blessures corporelles, la perte de propriété ou les dommages résultant de l'utilisation du produit. Nous vous recommandons de conserver la preuve d'achat originale pour valider la garantie. Les réclamations de garantie doivent être soumises au détaillant où vous avez acheté le produit. Ne pas présenter une preuve d'achat jointe à la réclamation invalidera le droit à la garantie. En vous connectant au site www.sicce.com, dans la session appropriée, vous pouvez demander une assistance s'il n'a pas été possible de contacter le revendeur. Dans ce cas également, la preuve d'achat sera une exigence fondamentale pour la bonne exécution de la procédure de retour. Toute garantie dans le présent document fonctionnera en même temps que les périodes de garantie minimales établies par la loi applicable et pas au-delà. Le demandeur doit obtenir une « Autorisation de retour de la marchandise » au moment du dépôt avant d'envoyer tout produit pour la garantie ou le service technique. Les frais d'expédition vers et depuis le centre de service ou la station de réparation sont à la charge de l'acheteur. EXCLUSIONS. Cette garantie ne couvre pas les éléments suivants : *Les dommages résultant d'un accident, d'une mauvaise utilisation, d'un abus, d'un manque de soin raisonnable, d'une utilisation du produit autre que normale ou ordinaire, de l'utilisation du projet dans des conditions de travail anormales ou de toute autre défaillance ne résultant pas de défauts de matériaux ou de fabrication. *Dommages résultant d'une modification, d'une altération ou d'une tentative de réparation par une personne autre que Sicce ou son mandataire. *Transfert du produit à une personne autre que l'acheteur initial. *Soumettre le produit à un fonctionnement électrique non spécifié dans l'emballage ; l'acheteur initial est responsable de fournir des installations électriques adéquates ».

RU

CN

DOMMAGES D'EXCLUSION ET LIMITATION DES GARANTIES IMPLICITES Votre seul et unique recours est la réparation ou le remplacement du produit comme prévu dans cette garantie limitée. La société décline toute responsabilité pour les dommages accessoires et consécutifs pour violation de toute garantie ou condition expresse ou implicite, y compris les garanties ou conditions implicites de qualité marchande, de qualité marchande, d'adéquation à un usage particulier ou de qualité satisfaisante à l'égard de ce produit. Ce texte constitue l'intégralité de l'accord de garantie des parties en ce qui concerne l'objet des présentes, aucune renonciation ou modification ne sera valable sauf par écrit signé par Sicce. Toute garantie implicite dans les présentes est limitée à un an ou à la période la plus courte permise par la loi de votre juridiction.

DÉCOUVREZ COMMENT OBTENIR 5 ANS DE GARANTIE SUR VOTRE PRODUIT! Pour améliorer notre service et la satisfaction de nos clients, Sicce offre la possibilité d'ajouter une extension de 2 ans (5 ans au total) à la garantie en enregistrant simplement votre produit sur notre site Web www.sicce.com, dans « Support/ enregistrement du produit ».

Remplir le formulaire et charger électroniquement le reçu d'achat du produit.

Contrôleur et transformateur, Garantie: 2 ans.

SUGGESTIONS POUR UNE LONGEVITE PROLONGÉE

Si l'on estime, après l'avoir déjà utilisée, de ne pas se servir la pompe pour plus d'une semaine, retirer l'ensemble rotor de pompe, laver-le, et garder la pompe le rotor séparément.

LISTE DE VÉRIFICATION AVANT D'UTILISER CONTRALL APP

- Vérifiez la distance entre l'appareil et le routeur sans fil (réseau Wi-Fi). *Une longue distance peut affaiblir la force du signal et prendre beaucoup de temps pour enregistrer le périphérique. Dans le pire des cas, l'installation peut échouer.*
- Pour vérifier la connexion Wi-Fi, assurez-vous que l'icône Wi-Fi est allumée.
- L'appareil prend uniquement en charge les réseaux Wi-Fi de 2,4 GHz. Pour vérifier la fréquence de votre réseau, vous devez contacter votre fournisseur de services Internet ou vous reporter au manuel de votre routeur sans fil.
- SICCE Srl n'est pas responsable des problèmes liés à la connexion au réseau ou des défaillances, dysfonctionnements ou erreurs causés par la connexion au réseau.
- Si la connexion de l'appareil au réseau Wi-Fi échoue, il est possible que l'appareil soit trop éloigné du routeur. Achetez un répéteur (extension de gamme) pour augmenter l'intensité du signal Wi-Fi.
- La connexion Wi-Fi peut ne pas se produire ou être interrompue en raison de l'environnement du réseau domestique.
- La connexion réseau peut ne pas fonctionner correctement en fonction du fournisseur de services Internet.
- L'environnement sans fil environnant peut ralentir le service réseau sans fil.
- L'appareil ne peut pas être enregistré en raison de problèmes de transmission du signal sans fil. Déconnectez l'appareil et attendez environ une minute avant de réessayer.
- Si le pare-feu du routeur sans fil est actif, désactivez-le ou ajoutez une exception.
- Le nom du réseau sans fil (SSID) doit être une combinaison de lettres et de chiffres anglais. (n'utilisez pas de caractères spéciaux).
- L'interface utilisateur du smartphone peut varier en fonction du système d'exploitation (OS), du fabricant ou des mises à jour ultérieures apportées à APP CONTRALL ou du système d'exploitation lui-même.
- Si le protocole de sécurité du routeur est défini sur WEP, il peut ne pas être possible de configurer le réseau. Modifiez le protocole (WPA2 est recommandé) et enregistrez à nouveau le produit.

CONTRALL APP INFOS

Des mises à jour périodiques de l'application sont recommandées afin de tirer parti des améliorations éventuelles apportées au service et à l'application elle-même.

ÉCRAN INITIAL

MES DISPOSITIFS: ce sont les dispositifs individuels enregistrés et gérables individuellement.

MY SMART SYSTEMS: il est possible de regrouper une série de dispositifs individuels, par exemple 2 pompes XSTREAM SDC, une pompe SYNCRA SDC et une pompe pour skimmer PSK SDC et créer un système auquel attribuer un nom distinctif. Si vous souhaitez gérer plusieurs aquariums, cette fonction vous permet de les contrôler plus rapidement et plus efficacement. Il sera possible d'éteindre et d'allumer tous les appareils en appuyant sur un seul bouton et en programmant le temps d'avance.

NOTIFICATIONS: dans cette session, les notifications reçues seront automatiquement enregistrées.

PROFIL: dans cette session, il est recommandé d'activer les NOTIFICATIONS, d'adapter les unités de mesure au système national, d'accorder son consentement à la newsletter pour recevoir les mises à jour et les communications, de sélectionner la langue souhaitée.

COMMANDES VOCALES

Les commandes vocales peuvent être activées via Siri - Google assistant - Alexa

- ALLUMER
- FERMER
- CONTRÔLE DE LA TEMPÉRATURE
- LECTURE DE L'ALERTE EN CAS D'ACTIVATION
- CHANGEMENT DE DÉBIT ET DE PUISSANCE DE LA POMPE PRÉRÉGLÉS - (RÉDUIRE 10% / AUGMENTER 10%)

ÉGALEMENT COMPATIBLE AVEC :

- Apple Watch (iOS)
- Smartwatch (Android)

EN

IT

DE

FR

ES

NL

PT

RU

CN

Syncra SDC Wi-Fi

EN

IT

DE

FR

ES

NL

PT

RU

CN

Syncra SDC
 Wi-Fi

Estimado cliente, gracias por elegir nuestra nueva bomba SYNCRA SDC. Con la compra de esta bomba de nueva generación SYNCRA Silent, podrá beneficiarse de un producto altamente tecnológico y de vanguardia. La bomba permite regular la velocidad y además podrá utilizarla con el controlador o través de una red wifi con la nueva SICCE App: ContrALL para controlar la bomba desde su smartphone tanto en Android como en iOS.

La bomba SYNDRA SDC ofrece una garantía en el manejo completo y eficiente sin límites de espacio y tiempo. Directamente desde su smartphone donde quiera que esté, podrá controlar y monitorizar su sistema de manera simple e inmediata. Syndra SDC y ContrALL App: Nuestro futuro es el ahorro de energía y la protección del medio ambiente.

NORMAS DE SEGURIDAD:

La bomba multifunción SYNCRA SDC cumple con las normativas de seguridad nacionales e internacionales.

- 1) Comprobar que el voltaje de la bomba que se indica en la etiqueta sea igual al de la red eléctrica. El aparato debe recibir la alimentación a través de un interruptor diferencial (salvavidas) con una corriente nominal no superior a 30mA.
- 2) La bomba puede funcionar en modalidad "Wet&Dry" (sumergida o fuera del agua).
- 3) Antes de conectar el aparato a la red eléctrica, comprobar que ni el cable ni la bomba presenten daños.
- 4) La bomba cuenta con una conexión de tipo Z. El cable y el enchufe no pueden sustituirse ni repararse; si estos presentaran daños se deberá sustituir el aparato en su totalidad.
- 5) **ATENCIÓN:** desconectar todos los aparatos eléctricos sumergidos antes de llevar a cabo cualquier tipo de operación de mantenimiento en el agua; si el enchufe o la toma de corriente estuvieran mojados, desconectar el interruptor general antes de desconectar el cable de alimentación.
- 6) La bomba nunca debe funcionar sin agua para evitar daños en el motor.
- 7) La bomba no puede utilizarse en líquidos ni en ambientes con una temperatura no superior a 35 °C / 95 °F) sobra el segundo no, es una errata grave
- 8) No utilizar el aparato con fines distintos al fin con el que se ha fabricado, como, por ejemplo, en cuartos.
- 9) No utilizar la bomba con líquidos corrosivos o abrasivos.
- 10) Este dispositivo no puede ser utilizado por niños ni por personas con capacidades físicas, sensoriales o mentales reducidas, a no ser que estos se encuentren bajo la estricta vigilancia de una persona responsable de su seguridad.
- 11) Para evitar que pérdidas de agua accidentales puedan mojar el enchufe o la toma de corriente, realizar un bucle con el cable justo debajo del nivel de la toma (*Fig. A*).
- 12) No retirar la bomba del cable de alimentación durante la instalación o el mantenimiento.
- 13) La bomba se puede utilizar solo en las aplicaciones mencionadas y es solo para uso interno, cuando la longitud del cable es inferior a 10mt.
- 14) Si la bomba o el filtro se suministran acompañados de un cable de 10 metros o con un cable de longitud superior a 6 pies (mercado norteamericano), significa que estos aparatos pueden destinarse a un uso en exteriores, según la normativa internacional.

COMPONENTES

Las bombas SYNCRA SDC se han diseñado para permitir el desmontaje de casi la totalidad de sus componentes, para facilitar un correcto uso y mantenimiento y garantizar una larga vida útil. A continuación, se indican los componentes y piezas de recambio correspondientes (*Fig. B - C*):

1. Motor completamente sumergible y aislado con resina bicomponente
2. Grupo rotor con brida, turbina y cojinete trasero
3. Cojinete trasero
4. Junta tórica
5. Almohadillas antivibración
6. Precámara giratoria
7. Prefiltro
8. Acoplamientos
9. Controlador remoto con una fijación magnética y cable en "T"
10. Transformador AC-DC con indicador LED
11. Cable conector en T

INSTALACIÓN - USO Y REGULACIÓN

SYNDRA SDC se puede manejar utilizando el controlador o descargando la nueva SICCE ContrALL App.

Para la **instalación física** de la bomba es necesario proceder como sigue:

Desenrolle el cable de alimentación de la bomba en un lugar en el que no pueda ser dañado de ninguna forma.

Junte el conector del cable de la bomba a la junta especial "T" en el cable del controlador. Junte el otro lado de la Junta "T" al conector de la fuente de alimentación. Primero conecte el cable de alimentación al transformador y después a la toma de corriente. El transformador es universal y funciona con todos los voltajes y frecuencias.

La bomba esta ahora conectada pero no activada.

Lea la sección CONTROLLER para el uso de la bomba con el Controlador por Control Remoto.

El CONTROLLER se debe posicionar lejos del rocío o humedad y donde no pueda caerse accidentalmente dentro del agua. El CONTROLLER viene equipado con una fijación magnética que se puede fijar a la pared del acuario o del mueble utilizando el bioadhesivo incluido o tornillos.

· Conecte el accesorio al suministro de la bomba a la que luego puede conectar el tubo flexible o rígido del diámetro apropiado.

· Colocar la bomba en una zona llana a la que sea fácil acceder para realizar las operaciones de mantenimiento. Pueden seguirse las recomendaciones indicadas a continuación.

· Si se utiliza en el agua y no en línea, la bomba debe funcionar siempre completamente sumergida (*Fig. 1*).

USO FUERA DEL AGUA (“EN LÍNEA”) APLICACIÓN EN SECO

Se recomienda colocar la bomba en espacios donde haya una ventilación adecuada y la bomba no esté directamente expuesta a fuentes de calor.

Evitar una colocación que requiera conexiones hidráulicas demasiado largas, ya que podrían afectar a su funcionamiento. La bomba nunca debe montarse por encima del nivel del agua (*Fig. 2*) porque, al no ser autoaspirante, el riesgo de que funcione en seco o de que se creen burbujas de aire invisibles es muy alto. Los daños provocados por un funcionamiento en seco de la bomba no están cubiertos por la garantía.

Para mejorar la eficiencia de la bomba, se recomienda utilizar en tubo recto de entrada y/o un codo de radio grande (*Fig. 3*). Se recomienda que los tubos de entrada y salida tengan un diámetro igual o superior al del racor flexible suministrado. El tubo de salida y el de entrada deberían presentar el mismo diámetro para minimizar las pérdidas de presión (*Fig. 4*). No utilizar la bomba con la salida completamente cerrada. Dejar que el motor de la bomba se mantenga siempre refrigerado por un mínimo de flujo de agua y evitar que funcione en seco (*Fig. 5*).

USO DEL CONTROLADOR Y REGULACIÓN DE LA BOMBA

Al conectar la alimentación al controlador, todos los LED se encienden una vez. Después de unos 20 segundos, el símbolo de WIFI comenzará a parpadear lentamente para indicar que está listo y esperando la configuración. Si el controlador ya ha sido configurado, una vez encendido, el WI FI se reconecta automáticamente a la red y recarga los programas configurados en la APLICACIÓN CONTRALL.

Puesto que el controlador incluye teclas táctiles, simplemente coloque el dedo sobre la superficie y aplique una ligera fuerza para utilizarla.

SYNCRA SDC 3.0 - PSK 2600-4000

Para activar la bomba, mantenga pulsada la tecla derecha (+) durante 3 ". Como prueba, todos los LED se encienden durante unos segundos. La bomba arranca al 30% del rango de funcionamiento. Pulsando las teclas (+) y (-) es posible aumentar o disminuir el caudal de la bomba. En consecuencia, la intensidad luminosa de los 5 LED variará. El símbolo de la bomba se iluminará en el color configurado a través de la aplicación CONTRALL. El símbolo de Wi-Fi parpadeará lentamente en azul mientras espera a conectarse a la red wifi a través de la CONTRALL App. Si la bomba se gestiona a través de CONTRALL, no será posible modificar su funcionamiento mediante el controlador. Solo será posible apagarla manteniendo la tecla derecha (+) pulsado durante 3 ".

El controlador solo puede regular el flujo. Solo se puede alimentar con el transformador incluido, gestionando solo la bomba suministrada. Cualquier otro uso podría dañar irreparablemente el dispositivo y anular la garantía.

CONFIGURACIÓN WI-FI

Descarga gratuita de la aplicación CONTRALL

Seleccione MIS DISPOSITIVOS y haga clic en +

Elija Syncra SDC o PSK SDC y modelo 3.0 o 2600-4000

Lea el texto y luego confirme ADELANTE

Siguiente: selección de la red Wi-Fi a la que desea vincular la bomba y la psw Wi-Fi.

Dé un nombre a su bomba y confirme con HECHO.

SYNCRA SDC 6.0-7.0-9.0

Todos los LEDs se encenderán y parpadearán simultáneamente con el primer encendido y también tras un apagón. Esto quiere decir que el controlador ha perdido (apagón), o no (primer encendido), la configuración ECO y PAUSE previamente establecida y habrá que configurarla de nuevo. Si pulsamos el botón ON/OFF durante 4 segundos los LEDs dejarán de parpadear. La intermitencia de los LEDs también terminará de manera autónoma después de un apagón cuando el controlador WI FI se vuelva a conectar a la red y recargue de nuevo la configuración establecida con la APP CONTRALL.

- Bomba ON/OFF: Presione y mantenga brevemente la tecla central (Bomba ON = se ilumina el primer LED de color azul)
- Cuando la Bomba se apaga y se vuelve a encender, la Bomba empieza donde estaba establecida en el momento de apagarla.
- Presión breve en la tecla central: para bloquear/desbloquear el teclado. Cuando se bloquee, el símbolo de ON/OFF se mostrará en rojo.

Para regular el flujo de agua gire en el sentido de las agujas (el flujo aumenta) y contrario al sentido de las agujas (el flujo disminuye) con su dedo en el área SPEED del controlador. La Luz LED estará encendida y seguirá su dedo para indicar donde se encuentra la regulación de su bomba.

-Cuando el símbolo WIFI se encuentre iluminado de color azul, la conexión WIFI estará activa.

-Puede tardar algunos segundos antes de que tengamos la conexión activa.

Cuando active los programas PRESET los LED de la unidad central seguirán la variación del flujo previsto por el programa. El controlador suministrado en los modelos Syncra 6.0 - 7.0 - 9.0 SDC replica todas las características de CONTRALL con la única excepción de la función CUSTOM. Solo se puede alimentar con el transformador incluido, gestionando solo la bomba suministrada. Cualquier otro uso podría dañar irreparablemente el dispositivo y anular la garantía.

Restauración del Wi-Fi: si se mantienen presionados los botones ECO y PAUSE el Wi-Fi se restablecerá. El símbolo del Wi-Fi se mantendrá encendido pero sin parpadear. Esta operación de restauración durará 11 "

MONTAJE SYNCRA 6.0-7.0-9.0

- Una presión breve sobre la tecla MODE le llevará a la sección del modo PRE-SET: pequeñas reducciones en la velocidad, que son "variaciones" de la velocidad establecida. Serán aleatorias para los tres primeros modos MODE y sinusoidal para los dos últimos modos MODE hasta que regrese al modo NO MODE (todos los LEDs apagados). *Fig. D*

- Con una presión breve de la tecla **ECO** la bomba permanecerá en el modo ECO durante 7 horas. Durante este tiempo el

EN

IT

DE

FR

ES

NL

PT

RU

CN

Syncra SDC Wi-Fi

LED blanco en la parte izquierda bajo la tecla ECO estará encendido. **Esta configuración comenzará automáticamente de nuevo después de 24 horas.**

- Si presiona y mantiene brevemente el botón ECO en el área SPEED, podrá configurar la velocidad reducida del modo ECO; durante la configuración el LED que indica el nivel de la velocidad permanecerá parpadeando junto al LED azul a la derecha bajo la tecla ECO. Con una nueva presión larga usted guardará el nivel de velocidad seleccionado.

- Con una presión breve de la tecla **PAUSE** la bomba funcionará durante 10 minutos a una velocidad reducida. EL LED blanco bajo la tecla PAUSE estará encendido. **Esta función empezará de nuevo automáticamente tras 24 horas.**

- Si presiona y mantiene brevemente el botón PAUSE en el área SPEED, puede establecer la velocidad reducida para el modo PAUSE. El LED de la zona central, que indica la velocidad de la bomba se mostrará parpadeando junto al LED azul a la izquierda debajo de la tecla PAUSE. Con una nueva presión larga usted guardará el nivel de velocidad seleccionado.

- Cuando el símbolo WIFI se encuentre iluminado de color azul, la conexión WIFI estará activa.

- Puede tardar algunos segundos antes de que tengamos la conexión activa.

Cuando active los programas PPRESET los LED de la unidad central seguirán la variación del flujo previsto por el programa. Después de algunos minutos de la última tecla presionada, todas las luces LED reducirán su intensidad para ahorrar energía. El controlador pasará a estar en modo LOCK.

Para desbloquear las teclas haga una presión breve en la tecla central.

PÉRDIDA DE CONEXIÓN WI-FI Y NOTIFICACIÓN

En caso de perder la conexión Wi-Fi, la bomba continuará funcionando y el usuario recibirá una notificación via email. La conexión se restablecerá automáticamente tan pronto como la conexión inalámbrica vuelva a estar disponible.

MANTENIMIENTO

Para ofrecer un funcionamiento correcto y eficiente, la SYNCRA SDC requiere un mantenimiento periódico, sencillo pero necesario, en primer lugar, desconectar la toma de corriente eléctrica y proceder de la siguiente manera:

1) Soltar el anillo de cierre de la hélice tirando de la lengüeta hacia fuera [\(Fig. 7\)](#).

2) Retirar el anillo [\(Fig. 7\)](#).

3) Retirar la hélice de la bomba girándola y tirando de ella, a la vez, hacia delante (en caso de suciedad, esta operación podría requerir algo de fuerza).

4) Extraer el rotor junto con la brida [\(Fig. 8\)](#).

5) Lavarlo todo con agua corriente y, con la ayuda de un cepillo, eliminar cualquier rastro de suciedad.

6) Montar los componentes en el orden inverso al de desmontaje, comprobando que la junta tórica esté en la posición correcta y mojada para facilitar el montaje de la hélice.

7) Volver a colocar el anillo con los dientes más grandes orientados hacia la bomba y cerrarlo presionando en la lengüeta hasta oír un "clic". [\(Fig. 9\)](#).

Si la junta presenta daños, aunque sean leves, esta deberá sustituirse, de lo contrario podrían afectar seriamente al funcionamiento de la bomba.

IMPORTANTE: la tarjeta electrónica incorporada en la bomba se ha programado para garantizar 3 niveles de protección:

· **Protección contra el bloqueo del rotor:** En caso de fallo que provoque el bloqueo del rotor (por exceso de suciedad u otro) o de funcionamiento sin agua, la bomba iniciará 10 intentos de arranque para encender la bomba correctamente.

Si después de 10 intentos esto no sucede, la bomba se parará automáticamente y permanecerá en espera. El controlador permanecerá encendido, pero el motor se apagará. En este caso para reiniciar la bomba es necesario desconectar el enchufe durante unos 30 segundos y volver a insertarlo en la toma de corriente.

· Protección contra funcionamiento en seco: protección del motor en caso de funcionamiento sin agua. La bomba se detiene siempre que funcione sin agua o el rotor esté bloqueado. Cuando la bomba se saca del agua, el motor se para.

· Protección térmica: Cuando la placa electrónica interior detecta un incremento en la temperatura fuera de los parámetros de funcionamiento de la bomba apaga la bomba automáticamente para evitar dañar sus componente o el motor.

ATENCIÓN: no subestimar la fuerza magnética del grupo rotor. Si se perdiese accidentalmente algo de adherencia y el eje del rotor golpeará el cojinete trasero de cerámica pura, el riesgo de dañar tanto el eje como el cojinete sería muy alto. Un daño de este tipo comportaría costes elevados de reparación.

APP CONTRALL Y ALERTAS DEL SISTEMA

En los casos mencionados anteriormente, mediante la descarga de la APP ContrALL, el usuario recibirá notificaciones en tiempo real para detectar los problemas específicos que puedan surgir y así poder reaccionar a tiempo.

MANTENIMIENTO EXTRAORDINARIO Y SUSTITUCIÓN DEL GRUPO ROTOR

Para sustituir el grupo rotor (2) o realizar una limpieza a fondo proceder de la siguiente manera: Repetir como en 1,2,3 y 4 - de MANTENIMIENTO. Se recomienda dejar la bomba sumergida en agua y Pump Clean para facilitar la limpieza del interior de la bomba y una mejor extracción del casquillo.

- Inserte el gancho, disponible como accesorio, dentro del manguito de la bomba. [\(Fig. 10\)](#).

- Agarrar el cojinete y tirar de él hacia fuera.

- Limpiar el cojinete con agua corriente (no utilizar jabón ni detergente de ningún tipo porque contaminarían el agua del acuario, recomendamos emplear una solución de agua y vinagre) y, si es necesario, utilizar un cepillo suave para eliminar los restos de cal. Si el cojinete presentara un gran desgaste, proceder a su sustitución.

- Mojar el cojinete y volver a introducirlo en el tubo de la bomba [\(Fig. 10\)](#) empujándolo hasta el fondo.

LIMPIEZA A FONDO - UTILICE SICCE PUMPCLEAN (FIG.12)

Es importante mantener su bomba Sicce en óptimas condiciones de funcionamiento para asegurar una larga vida útil y una operación eficiente. Con el tiempo, se forman depósitos minerales naturales en la superficie del filtro y en el rotor,

y si no se tratan, pueden causar un funcionamiento indeseable o incluso un fallo. Sicce PUMPCLEAN es una solución superconcentrada, pero completamente segura, para eliminar estos depósitos y mantener su filtro en plena forma.

¡ATENCIÓN!

Los restos de cal y el desgaste normal de los componentes, podrían aumentar los niveles de ruido de la bomba, pero estos no afectan de ninguna manera a su buen funcionamiento. En este caso, recomendamos sustituir el grupo rotor.

ASISTENCIA

Recomendamos echar un vistazo a nuestros tutoriales de ayuda para la instalación y el mantenimiento de los productos, disponibles en el canal oficial www.youtube.com/SICCEspa.

ADVERTENCIAS PARA UNA ELIMINACIÓN CORRECTA DEL PRODUCTO SEGÚN LA DIRECTIVA EUROPEA 2002/96/EC

Al final de su vida útil, el producto no debe eliminarse junto con los desechos urbanos. Puede llevarse a un centro de gestión de residuos municipal o a una empresa privada que ofrezca estos servicios. Reciclar los electrodomésticos evita consecuencias negativas para el medio ambiente y para la salud, permite la reutilización de los materiales y supone un gran ahorro energético.

GARANTÍA

GARANTÍA LIMITADA "SICCE garantiza este producto (ver Exclusiones más abajo) al comprador original contra defectos de materiales y mano de obra durante un período de tres (3) años a partir de la fecha de compra original, excepto el impulsor de la bomba, que está en garantía por un período de seis (6) meses. Esta garantía se limita a la reparación o sustitución (a elección de Sicce) del producto defectuoso y no cubre la pérdida de vida del acuario, las lesiones personales, la pérdida de propiedad o los daños derivados del uso del producto. Se recomienda conservar el comprobante de compra original para validar la garantía. Las reclamaciones de garantía deben presentarse en el establecimiento donde se compró el producto. Si no se presenta el comprobante de compra adjunto a la reclamación, se invalidará el derecho a la garantía. Conectándose a la página web www.sicce.com, en la sesión correspondiente, podrá solicitar asistencia si no ha sido posible contactar con el distribuidor. También en este caso la prueba de compra será un requisito fundamental para la correcta ejecución del procedimiento de devolución. El plazo de la presente garantía será simultáneo, y no adicional, a los plazos mínimos de garantía establecidos por la legislación vigente. El reclamante deberá obtener una "Autorización de Devolución de Mercadería" en el momento de la presentación antes de enviar cualquier producto para su garantía o servicio técnico. El comprador corre con los gastos de envío de ida y vuelta al centro de servicio o estación de reparación.

EXCLUSIONES. Esta garantía no cubre lo siguiente: *Daños resultantes de accidentes, mal uso, abuso, falta de cuidado razonable, uso del producto que no sea el normal u ordinario, uso del producto en condiciones de trabajo anormales o cualquier otro fallo que no sea resultado de defectos en los materiales o en la mano de obra. *Daños resultantes de la modificación, manipulación o intento de reparación por parte de cualquier persona que no sea Sicce o su representante. * La transferencia del producto a alguien que no sea el comprador original. * La exposición del producto a un servicio eléctrico no especificado en el embalaje; el comprador original es responsable de proporcionar las instalaciones eléctricas adecuadas".

EXCLUSIÓN DE DAÑOS Y LIMITACIÓN DE GARANTÍAS IMPLÍCITAS Su único y exclusivo recurso es la reparación o sustitución del producto según lo dispuesto en esta Garantía Limitada. La empresa rechaza cualquier responsabilidad por daños accidentales y consecuentes con el incumplimiento de cualquier garantía o condición expresa o implícita, incluidas las garantías o condiciones implícitas de comerciabilidad, calidad comercial, idoneidad para un fin determinado o de calidad satisfactoria con respecto a este producto. Este escrito constituye el acuerdo de garantía completo de las partes con respecto al objeto del mismo, y ninguna renuncia o modificación será válida a menos que esté firmada por escrito por Sicce. Cualquier garantía implícita en este documento está limitada a un año o al período más corto permitido por la ley de su jurisdicción.

DESCUBRA CÓMO OBTENER UNA GARANTÍA DE 5 AÑOS PARA SU PRODUCTO Para mejorar nuestro servicio y la satisfacción de nuestros clientes, Sicce ofrece la posibilidad de añadir una extensión de 2 años (5 años en total) a la garantía simplemente registrando su producto en nuestra página web www.sicce.com, en " Soporte/registro del producto". Rellene el formulario y adjunte el recibo de compra del producto. Una vez correctamente introducidos todos los datos, complete la solicitud de extensión de garantía.

GARANTÍA Controller y Alimentador: 2 años

RECOMENDACIONES PARA UNA LARGA DURACIÓN

Si después de utilizar la bomba por primera vez, no está previsto volver a utilizarla durante un período superior a una semana, se recomienda extraer el grupo rotor de la bomba, lavarlo a fondo y guardar la bomba y el rotor por separado.

EN

IT

DE

FR

ES

NL

PT

RU

CN

Syncra SDC 

LISTA DE COMPROBACIÓN ANTES DE USAR LA APLICACIÓN CONTRALL

- Compruebe la distancia entre el dispositivo y el router inalámbrico (red Wi-Fi).

Una distancia larga puede debilitar la fuerza de la señal y llevar mucho tiempo registrar el dispositivo, en el peor de los casos la instalación puede fallar.

- Para comprobar la conexión Wi-Fi, asegúrese de que el icono Wi-Fi está encendido.
- El dispositivo sólo admite redes Wi-Fi de 2,4 GHz. Para comprobar la frecuencia de su red, debe ponerse en contacto con su proveedor de servicios de Internet o consultar el manual de su router inalámbrico.
- SICCE Srl no se hace responsable de los problemas relacionados con la conexión a la red ni de los fallos, averías o errores causados por la conexión a la red.
- En caso de que la conexión del dispositivo a la red Wi-Fi no tenga éxito, es posible que el dispositivo esté demasiado lejos del router. Compre un repetidor (extensor de rango) para aumentar la intensidad de la señal Wi-Fi.
- Es posible que la conexión Wi-Fi no se establezca o se interrumpa debido al entorno de la red doméstica.
- Es posible que la conexión de red no funcione correctamente dependiendo del proveedor de servicios de Internet.
- El entorno inalámbrico de los alrededores puede ralentizar el servicio de red inalámbrica.
- El dispositivo no se puede registrar debido a problemas con la transmisión inalámbrica de la señal. Desconecte el dispositivo y espere aproximadamente un minuto antes de volver a intentarlo.
- Si el firewall del router inalámbrico está activo, desactívelo o añada una excepción.
- El nombre de la red inalámbrica (SSID) debe ser una combinación de letras y números (no utilice caracteres especiales).
- La interfaz de usuario (IU) del smartphone puede variar dependiendo del sistema operativo (SO), del fabricante o de las siguientes actualizaciones de APP CONTRALL o del propio sistema operativo.
- Si el protocolo de seguridad del router está configurado como WEP, es posible que no sea posible configurar la red. Cambie el protocolo (WPA2 es el recomendado) y vuelva a registrar el producto.

INFORMACIONES DE LA APP CONTRALL

Se recomiendan actualizaciones periódicas de la APP para aprovechar las mejoras del servicio y de la propia aplicación.

PANTALLA DE INICIO

MIS DISPOSITIVOS: estos son los únicos dispositivos registrados y gestionables individualmente.

MIS SISTEMAS INTELIGENTES: es posible agrupar una serie de dispositivos individuales, por ejemplo 2 bombas XSTREAM SDC, una bomba SYNCRA SDC y una bomba para skimmer PSK SDC y crear un sistema al que asignar un nombre distintivo. En caso de que desee gestionar varios acuarios, esta función le permite controlarlos de forma más inmediata y eficiente. Será posible apagar y encender todos los dispositivos pulsando un solo botón y programando FEED TIME.

NOTIFICACIONES: en esta sesión se registrarán automáticamente las notificaciones recibidas.

PERFIL: dentro de esta sesión se recomienda activar las NOTIFICACIONES, adaptar las unidades de medida al sistema del país, dar consentimiento al boletín para recibir actualizaciones y comunicaciones, seleccionar el idioma deseado.

COMANDOS DE VOZ

Los comandos de voz se pueden activar a través de Siri - Asistente de Google - Alexa

- ENCENDIDO
- CERRAR
- CONTROL DE TEMPERATURA
- LECTURA DE LA ALERTA EN CASO DE QUE ESTÉ ACTIVADA
- CAMBIO PREAJUSTADO DE FLUJO Y POTENCIA DE BOMBA - (REDUCIR 10% / AUMENTAR 10%)

TAMBIÉN COMPATIBLE CON:

- Apple Watch (iOS)
- Reloj inteligente (Android)

Geachte klant, bedankt dat u gekozen heeft voor de nieuwe pomp SYNCRA SDC. Door de aankoop van deze nieuwe generatie SYNCRA Silent pompen profiteert u van een high-tech en cutting-edge product. U kunt de flow van de pompen regelen met behulp van de controller. Bovendien kunt u met gebruik van uw interne Wi-Fi-netwerk de nieuwe SICCE App: ContrALL downloaden. Deze App maakt het mogelijk om de pomp te beheren met uw smartphone (Android-systeem of iOS). De SYNCRA SDC pompen bieden een garantie voor een complete en efficiënte manier van management, zonder beperkingen van tijd en ruimte. Direct vanaf uw smartphone, waar u ook bent, kunt u uw systeem bepalen en bewaken op een eenvoudige en directe manier. SYNCRA SDC en de ContrALL App: Onze toekomst is energiebesparing en milieubescherming

EN

IT

DE

FR

ES

NL

PT

RU

CN

Syncra SDC Wi-Fi

VEILIGHEIDSNORMEN

De pomp SYNCRA SDC met zijn vele gebruiksmogelijkheden is conform de nationale en internationale veiligheidsnormen.

- 1) Controleer of de op het etiket van de pomp aangeduide spanning overeenkomt met de spanning van het net. Het apparaat dient gevoed te worden door middel van een differentiële schakelaar (levenbeschermers) waarvan de nominale stroom lager of gelijk is aan 30 mA.
- 2) De pomp kan functioneren met modaliteit Wet&Dry (Onderdompeld in water of buiten het water).
- 3) Alvorens het apparaat op het net aan te sluiten, controleer of de kabel en/of de pomp beschadigd zijn.
- 4) De pomp is vervaardigd met een verbinding van het type Z. De kabel en de stekker kunnen niet vervangen of gerepareerd worden; Bij beschadiging dient het hele apparaat vervangen te worden.
- 5) **LET OP!** haal de stekker van alle elektrische producten uit het stopcontact voordat u onderhoud gaat uitvoeren of uw handen in het water steekt; als de stekker of de kabel nat zijn, schakel dan eerst de hoofdschakelaar uit voordat u de stekker uit het stopcontact haalt.
- 6) De pomp mag niet in werking worden gesteld zonder water om schade aan de motor te voorkomen.
- 7) De pomp mag niet worden gebruikt in vloeistoffen of in een omgeving met een temperatuur hoger dan 35 °C / 95 °F).
- 8) Gebruik de pomp niet voor andere doeleinden dan waarvoor de pomp is ontworpen zoals in badkamers of dergelijke toepassingen.
- 9) Laat het apparaat niet functioneren met uitbijtende- of wegvretendmiddelen.
- 10) Dit apparaat is niet ontworpen om gebruikt te worden door personen (inclusief kinderen) met gereduceerde fysieke, zinnelijke en geestelijke capaciteiten, tenzij deze begeleid zijn door verantwoordelijke personen die zorg dragen voor hun veiligheid.
- 11) Om te voorkomen dat druppels de stekker of het stopcontact nat maken, realiseer met de kabel een voorwendsel onder het niveau van het stopcontact (*Afb. A*).
- 12) De pomp niet optillen middels de voedingskabel tijdens de installatie en het onderhoud.
- 13) De pomp kan alleen worden gebruikt in de bovengenoemde toepassingen en is alleen voor intern gebruik, wanneer de kabellengte korter is dan 10 meter.
- 14) In het geval de pomp of het filter zijn uitgerust met een kabel van 10 meter, of met een kabel van meer dan 6 voet voor het Amerikaanse (VS) type, zijn de apparaten bestemd voor gebruik buitenshuis, overeenkomstig de voorschriften van de internationale richtlijnen.

ONDERDELEN

De SYNCRA SDC bestaat uit de volgende onderdelen (*Afb. B - C*):

1. Het motorhuis van de pomp kan volledig ondergedompeld worden en is geïsoleerd door een epoxy hars
2. Rotor Kit inclusief waaijer en bodemlager
3. Bodemlager
4. O-Ring
5. Anti-vibratie rubbervoetjes
6. Roterende voorkamer
7. Pomp voorfilter
8. Schroefdraad slangkoppelingen
9. Afstandsbediening Controller met magnetische houder en connector kabel "T"
10. AC-DC Transformator met LED-licht
11. Connector kabel "T"

INSTALLATIE – GEBRUIK EN REGELING

SYNCRA SDC kan worden beheerd met behulp van de controller of het downloaden van de nieuwe APP SICCE ContrALL APP.

Voor de **fysieke installatie** van de pomp is het noodzakelijk het volgende te doen: rol de kabel van de pomp af in een gebied waar hij op geen enkele manier kan worden beschadigd.

Monteer de kabel connector van de pomp aan de speciale "T" connector van de controller. Monteer aan de andere kant van de "T" connector de kabel connector van de voedingskabel. Monteer eerst daarna de voedingskabel aan de transformator en vervolgens op het stopcontact. De transformator is universeel en werkt met alle spanningen en frequenties.

De pomp is nu aangesloten, maar nog niet actief.

Lees het gedeelte CONTROLLER voor meer informatie over het gebruik van de pomp met de afstandsbediening Controller.

Monteer de controller niet in de buurt van het spetteren van water, vocht of waar hij per ongeluk in het water kan vallen.

De controller is voorzien van een magnetische houder die kan worden bevestigd aan de wand van het aquarium/meubel middels de meegeleverde dubbelzijdige tape of schroeven.

Verbind het koppelstuk met de uitgang van de pomp zodat u de slang met de juiste diameter kunt gebruiken.

· Plaats de pomp op een plek zodat u er makkelijk bij kunt indien er onderhoud verricht moet worden.

· Als u de pomp in het water gebruikt en niet in lijn, dan moet de pomp altijd volledig ondergedompeld blijven. (*Afb. 1*)

TOEPASSINGEN DROOGOPSTELLING

51

EN

Het wordt aanbevolen om de pomp in goed geventileerde ruimtes te plaatsen en de pomp niet rechtstreeks blootstellen aan warmtebronnen.

IT

Plaats de pomp zo dat het niet nodig is om lange aansluitleidingen te gebruiken om op deze manier het verminderen van de prestaties te voorkomen.

DE

De SYNCRA ADVANCED is niet zelfaanzuigend en daarom adviseren wij om nooit de pomp boven (Afb. 2) het waterniveau te plaatsen. Op deze manier voorkom je dat de pomp doet drooglopen en of lucht doet aanzuigen. Schade die worden veroorzaakt door het drooglopen van de pomp zijn uitgesloten van de garantie.

FR

Gebruik een rechte toevoerleiding om de efficiëntie van de pomp te optimaliseren, het gebruik van bochten kan invloed hebben op de prestaties van de pomp (Afb. 3).

ES

Wij adviseren om aansluitleidingen te gebruiken die gelijk of groter zijn dan de meegeleverde standaard slangtules (Afb. 4). Gebruik de pomp niet zodra de uitgang volledig afgesloten is. Een minimale waterstroom is noodzakelijk om de motor te koelen en om drooglopen van de motor te voorkomen (Afb. 5).

NL

CONTROLLER GEBRUIKEN EN POMPEN REGELEN

Door de voeding op de controller aan te sluiten, lichten alle leds één keer op. Na ongeveer 20 seconden begint het WIFI-symbool langzaam te knipperen om aan te geven dat het klaar is en wacht op de installatie. Als de controller al is ingesteld, maakt de Wi-Fi automatisch opnieuw verbinding met het netwerk en laadt de programma's die zijn ingesteld in de CONTRALL APP opnieuw nadat deze is ingeschakeld.

Omdat de toetsen van de controller capacitief zijn, plaatst u uw vinger op het oppervlak en drukt u licht om het te gebruiken.

PT

SYNCRA SDC 3.0 - PSK 2600-4000

Om de pomp te activeren, houdt u de rechertoets (+) 3 "ingedrukt. Als test lichten alle LED's enkele seconden op. De pomp start op 30% van het werkbereik. Drukt u op de toetsen (+) en (-) is het mogelijk om het pompdebiet te vergroten of te verkleinen. Als gevolg zal de lichtsterkte van de 5 LED's variëren. Het pompsymbool zal oplichten in de kleur die is ingesteld via de CONTRALL app. Het Wi-Fi-symbool zal langzaam blauw knipperen terwijl u doet wachten om via de CONTRALL-app te worden verbonden met het Wi-Fi-netwerk. Als de pomp wordt beheerd via CONTRALL, is het niet mogelijk om de werking ervan te wijzigen met de controller. Het is alleen mogelijk om deze uit te schakelen door de juiste toets ingedrukt te houden (+) 3 "ingedrukt.

RU

De controller kan alleen de stroming regelen. Hij kan alleen worden gevoed met de meegeleverde transformator en beheert alleen de meegeleverde pomp. Elk ander gebruik kan het apparaat onherstelbaar beschadigen en de garantie doen vervallen.

CN

WI-FI INSTELLEN

CONTRALL App Gratis download

Selecteer MY DEVICES en tab op +

Kies Syncra SDC of PSK SDC en Model 3.0 of 2600-4000

Lees de tekst en bevestig PROCEDURE

Vervolgens: selecteer het Wi-Fi-netwerk waarmee u de pomp en de Wi-Fi psw wilt verbinden.

Geef uw pomp een naam en bevestig met DONE

Syncra SDC Wi-Fi

SYNCRA SDC 6.0-7.0-9.0

Alle LED's knipperen tegelijkertijd bij de eerste power-aan of na een stroom onderbreking. Dit betekent dat de controller de ECO en PAUSE instellingen verloren heeft, deze zullen dus opnieuw ingesteld moeten worden. Houd de aan / uit-knop gedurende 4 seconden ingedrukt tot de LEDs stoppen met knipperen. Het knipperen stopt vanzelf na een stroom onderbreking op het moment dat de Wi-Fi-controller opnieuw verbinding maakt met het netwerk en dus de instellingen van de APP CONTRALL doet overnemen.

Pomp AAN / UIT: LANGE AANRAKING van de centrale toets (Pomp AAN = 1ste LED-kleur blauw)

Wanneer de pomp UIT is en daarna weer AAN, zal de pomp starten waar hij op ingesteld was voordat hij stopte.

KORTE AANRAKING: VERGRENDELEN / ONTGRENDELEN van het toetsenbord. Wanneer het vergrendeld is zal dit symbool "LOCK" rood zijn.

U kunt de waterstroom van de pomp regelen door middel van met de klok mee rechtsom (meer stroming) en tegen de klok in linksom (minder stroming) uw vinger te bewegen in het "SNELHEID" gedeelte van de controller. De LED-verlichting gaat branden en zal je vinger volgen, zodat u kunt zien wat de snelheid van de pomp is.

LICHT BLAUW aan, betekent dat de wifi-verbinding actief is.

Het kan enkele seconden duren voordat de verbinding actief is

Wanneer u de vooraf ingestelde programma's doet activeren zullen de LED's de vooraf ingestelde snelheid volgen.

De controller die bij de Syncra 6.0 - 7.0 - 9.0 SDC-modellen wordt geleverd, replicateert alle functies van CONTRALL, met als enige uitzondering de CUSTOM-functie. Hij kan alleen worden gevoed met de meegeleverde transformator en beheert alleen de meegeleverde pomp. Elk ander gebruik kan het apparaat onherstelbaar beschadigen en de garantie doen vervallen.

Wi-Fi herstel: de Wi-Fi wordt hersteld door gelijktijdig indrukken van de ECO en PAUSE toetsen. De Wi-Fi-symbool lichten zonder te knipperen. Het herstelproces duurt 11"

INSTELLING SYNCRA 6.0-7.0-9.0

Een KORTE aanraking van de toets MODE brengt u in de PRE-SET MODE sectie: een kleine afname van de snelheid, die "variaties" van de ingestelde snelheid zijn. Deze zijn willekeurig voor de eerste drie en een sinusvormige voor de laatste twee MODE, totdat u terugkeert naar NO MODE (alle lampjes uit), Afb. D.

Met een KORTE AANRAKING zal de pomp in ECO blijven gedurende 7 uur. Gedurende deze tijd is de witte LED aan de linker kant onder de toets ECO aan. **Deze instelling herhaald zich automatisch na 24 uur.**

Met een LANGE AANRAKING in het SNELHEID gedeelte, stelt u een lagere snelheid voor de ECO-modus in; Tijdens deze instelling zullen de LED in het ronde gedeelte die de snelheid aangeven knipperen en zal de blauwe LED aan de rechterzijde onder de toets ECO aan zijn. Door een nieuwe LANGE AANRAKING kunt u de gekozen snelheid bevestigen.

Met een KORTE AANRAKING zal de pomp werken voor 10 minuten met een lagere snelheid. De witte LED onder de toets PAUSE gaat branden. **Deze instelling herhaald zich automatisch na 24 uur.**

Met een LANGE AANRAKING in het SNELHEID gebied, stelt u de lagere snelheid voor de PAUSE in. De LED in het centrale gebied, die de snelheid van de pomp aangeeft, zal samen knipperen met de BLAUWE LED aan de linkerkant onder de toets PAUSE. Door een nieuwe LANGE AANRAKING kunt u de gekozen snelheid bevestigen.

LICHT BLAUW aan, betekent dat de wifi-verbinding actief is.

Het kan enkele seconden duren voordat de verbinding actief is.

Wanneer u de vooraf ingestelde programma's doet activeren zullen de LED's de vooraf ingestelde snelheid volgen.

Enkele minuten na de laatste aanraking zal de licht intensiteit van de LED-verlichting afnemen voor energiebesparing en de controller zal automatisch vergrendelen.

U kunt het toetsenbord ontgrendelen door middel van een KORTE AANRAKING van de centrale toets.

VERLIES VAN WI-FI VERBINDING EN MEDEDELING

In het geval dat de Wi-Fi-verbinding verbreekt, gaat de pomp natuurlijk gewoon verder maar ontvangt de gebruiker een melding via e-mail. De verbinding wordt automatisch hersteld zodra het draadloze netwerk weer beschikbaar is.

ONDERHOUD

Om tot het periodiek onderhoud aan de pomp over te gaan, verwijder allereerst de stekker uit het stopcontact om daarna de pomp uit het water te nemen.

1) Om de plastic sluitingsring van het slakkenhuis te openen moet u de tab naar buiten bewegen (*Afb. 6*).

2) Verwijder nu de ring (*Afb. 7*).

3) Verwijder het slakkenhuis van de pomp door het gelijkmatig naar voren te bewegen (in het geval dat er vuil aanwezig is kan het zijn dat u iets meer kracht moet gebruiken).

4) Haal de complete rotor set uit het pomphuis.

5) Spoel alles goed af onder stromend water en gebruik een borsteltje om eventuele incrustaties te verwijderen.

6) Assembler daarna alles in omgekeerde volgorde.

7) Plaats de ring met de grootste tanden in de richting van de pomp en sluit deze door de tab naar beneden te drukken tot u een "klik" hoort (*Afb. 9*).

Eventuele beschadigingen klein of groot aan de afdichtingen kunnen de prestaties van de pomp op een ernstige wijze compromitteren en kunnen eventueel tot vervanging lijden.

BELANGRIJK: De ingebouwde printplaat van de pomp is geprogrammeerd om op 3 niveaus bescherming te bieden:

- **Bescherming tegen het blokkeren van de rotor:** Mocht de rotor blokkeren, vergrendelen (eventueel door overmatig vuil) en of werken zonder water, dan zal de pomp na 10 startpogingen, gevolgd door een korte tijdsinterval automatisch stoppen. Mocht dit gebeuren dan gaat de pomp automatisch in stand-by en de motor gaat uit wel zal de printplaat gevoeld blijven. In dit geval moet u eerst de stekker uit het stopcontact verwijderen en opnieuw insteken om de pomp te herstarten.

- **Droogloop bescherming en thermische beveiliging:** Deze beschermen de motor in het geval van functioneren zonder water. De pomp stopt wanneer hij werkt zonder water en of de rotor geblokkeerd is. De pomp zal ook stoppen op het moment dat hij uit het water genomen wordt.

- **Thermische beveiliging:** wanneer de ingebouwde PC board een temperatuurstijging detecteert buiten de werkparameters van de pomp, schakelt de pomp uit om beschadiging van onderdelen of motor te voorkomen.

LET OP! Onderschat niet de kracht van de magneet. Er is een groot risico aanwezig zodra u enigszins de grip verliest dat de as van de rotor de onderste lager doet beschadigen. Een beschadiging aan de as of de lager veroorzaakt hoge reparatie kosten.

CONTROLL APP ALARMERING SYSTEEM

Door de APP ContrALL te downloaden wordt de gebruiker in de bovenstaande gevallen in kennis gesteld van acute problemen en dus kunt u op tijd actie ondernemen.

SPECIAAL ONDERHOUD EN HET VERVANGEN VAN DE ROTOR

Volg deze instructie voor het schoonmaken of vervangen van de Rotor.

Herhaal de acties voor het openen van de rotor zoals beschreven in de rubriek Onderhoud stap 1,2,3,4.

Om de onderste lager eenvoudig te verwijderen, raden wij aan de pomp een tijdje ondergedompeld te houden in water met Pump Clean, dit is om het vuil of de kalkaanslag te verwijderen.

Neem de als accessoire haak en ga hier het pomphuis mee binnen (*Afb. 10*)

Haak het onderste lager in en trek het uit het pomphuis:

- Reinig het lager onder stromend water (gebruik nooit zeep of wasmiddel in welke vorm dan ook, omdat ze het aquarium water vervuilen; we raden u aan om alleen een beetje azijn oplossen in water) eventueel met een zachte borstel de kalkaanslag verwijderen. Indien de lager versleten is, is het beter deze te vervangen voor een nieuwe.

- Maak het lager een beetje nat en plaats het terug in het pomphuis (*Afb. 10*).

DIEPTEREINIGING - GEBRUIK SICCE PUMPCLEAN (AFB.12)

Het is belangrijk om uw Sicce Pomp in topconditie te houden om een lange levensduur en efficiënte werking te garanderen. Na verloop van tijd, kan er natuurlijk mineraal afzettingen op het filteroppervlak en in de rotor komen, en indien onbehandeld, kan ongewenste werking of zelfs falen veroorzaken. Sicce PUMPCLEAN is een supergeconcentreerde, maar toch volledig veilige oplossing om deze afzettingen te verwijderen en uw filter in topvorm te houden.

LET OP!

EN

Kalkaanslag en natuurlijke slijtage aan de componenten van de pomp kunnen een verhoging van het geluid van de pomp veroorzaken. Nochtans, beïnvloeden zij niet het functioneren van de pomp. In dit geval, adviseren wij u om de rotor te vervangen.

IT

ONLINE HULP

Bekijk onze instructievideo's op het SICCE YOU TUBE officiële kanaal www.youtube.com/SICCEspa.

DE

AANWIJZINGEN VOOR EEN JUISTE AFVOER VAN HET PRODUCT VOLGENS DE EUROPESE RICHTLIJN 2002/96/EC

Aan het einde van zijn bruikbaarheidsduur, mag het product niet samen met het gemeentelijk afval worden afgevoerd. Het kan worden afgegeven bij de speciale gemeentelijke centra voor gescheiden afvalinzameling of bij verkopers die deze service aanbieden. Door huishoudelijke apparaten gescheiden te verwerken, kunnen mogelijk negatieve gevolgen voor het milieu en de gezondheid door een onjuiste verwerking worden vermeden en kunnen de materialen waaruit het bestaat worden teruggewonnen voor een aanzienlijke besparing van energie en bronnen.

FR

ES

NL

GARANTIE

BEPERKTE GARANTIE "SICCE geeft aan de oorspronkelijke koper van dit product garantie (zie Uitsluitingen hieronder) tegen materiaal- en fabricagefouten gedurende een periode van drie (3) jaar vanaf de datum van oorspronkelijke aankoop, met uitzondering van de rotor van de pomp, die een garantie heeft voor een periode van zes (6) maanden. Deze garantie is beperkt tot reparatie of vervanging (naar keuze van Sicce) van het defecte product en dekt geen verlies van aquariumleven, persoonlijk letsel, verlies van eigendommen of schade als gevolg van het gebruik van het product. We raden u aan het originele aankoopbewijs te bewaren om de garantie te valideren. Garantieclaims moeten worden ingediend bij de detailhandelaar waar u het product hebt gekocht. Het niet overleggen van een aankoopbewijs bij de claim, maakt het recht op de garantie ongeldig. U kunt via de website www.sicce.com, in de juiste sessie, om hulp vragen als het niet mogelijk is geweest om contact op te nemen met de dealer. Ook in dit geval is het aankoopbewijs een fundamentele vereiste voor de correcte uitvoering van de retourprocedure. Elke garantie hierin zal gelijktijdig lopen met, en niet in aanvulling op, eventuele minimale garantieperiodes die zijn vastgesteld door de toepasselijke wetgeving. De eiser moet een "Return Merchandise Authorization" verkrijgen op het moment van indiening voordat hij een product verzendt voor garantie of technische service. De verzendkosten van en naar het servicecentrum of reparatiestation zijn voor de koper. **UITSLUITINGEN.** Deze garantie dekt niet het volgende: *Schade als gevolg van een ongeval, verkeerd gebruik, misbruik, gebrek aan redelijke zorg, gebruik van het product dat anders is dan normaal of gewoon, gebruik van het project in abnormale werkomstandigheden of andere storingen die niet het gevolg zijn van materiaal- of fabricagefouten. *Schade als gevolg van modificatie, manipulatie of poging tot reparatie door iemand anders dan Sicce of diens aangewezen persoon. * Overdracht van het product aan iemand anders dan de oorspronkelijke koper. * Het product onderwerpen aan een elektrische dienst die niet in de verpakking is gespecificeerd; de oorspronkelijke koper is verantwoordelijk voor het leveren van adequate elektrische faciliteiten."

PT

RU

CN

Sincera
 SDC
 Wi-Fi

UITSLUITING VAN SCHADE EN BEPERKING VAN IMPLICIETE GARANTIES Uw enige en exclusieve rechtsmiddel is productreparatie of vervanging zoals voorzien in deze beperkte garantie. Het bedrijf wijst elke aansprakelijkheid af voor incidentele en gevolgschade voor schending van een uitdrukkelijke of impliciete garantie of voorwaarden, met inbegrip van de impliciete garanties of voorwaarden van verkoopbaarheid, verkoopbare kwaliteit, geschiktheid voor een bepaald doel of van bevredigende kwaliteit met betrekking tot dit product. Dit schrijven vormt de volledige garantieovereenkomst van de partijen met betrekking tot het onderwerp hiervan, geen verklaring van afstand of wijziging is geldig, tenzij schriftelijk ondertekend door Sicce. Eventuele impliciete garanties hierin zijn beperkt tot één jaar of de kortste periode die is toegestaan door de wetgeving van uw rechtsgebied.

ONTDEK HOE U UW PRODUCT GEGARANDEERD KRIJGT VOOR 5 JAAR Om onze service en de tevredenheid van onze klanten te verbeteren, biedt Sicce de mogelijkheid om de garantie met 2 jaar (in totaal 5 jaar) te verlengen door uw product eenvoudig te registreren op onze website www.sicce.com, bij "Ondersteuning/ productregistratie".

Vul het formulier in en upload de aankoopbon van het product. Na het correct invullen van al uw gegevens, moet u het garantie-uitbreiding verzoek indienen.

Garantie op Controller en AC / DC-Adptor: 2 jaar

TIPS VOOR EEN LANGERE LEVENSDUUR

Mocht u de pomp na de eerste installatie niet gebruiken voor meer dan een week, dan raden wij aan om de Rotor KIT uit de pomp te nemen, goed schoonmaken en dan de Rotor Kit apart van de pomp te bewaren.

CHECKLIST VOOR HET GEBRUIK VAN CONTRALL APP

- Controleer de afstand tussen het apparaat en de draadloze router (Wi-Fi-netwerk). *Een lange afstand kan de signaalsterkte verzwakken en het lang duren om het apparaat aan te sluiten, in het ergste geval kan de installatie mislukken.*
- Controleer de Wi-Fi-verbinding door het Wi-Fi-pictogram aan te zetten
- Het apparaat ondersteunt alleen 2,4 GHz wifi-netwerken. Om de frequentie van uw netwerk te controleren, moet u contact opnemen met uw internetprovider of de handleiding van uw draadloze router raadplegen.
- SICCE Srl is niet verantwoordelijk voor problemen met betrekking tot de netwerkverbinding en of voor storingen en fouten die veroorzaakt worden door de netwerkverbinding.
- In het geval dat het verbinden van het apparaat met het Wi-Fi-netwerk niet lukt, is het mogelijk dat het apparaat te ver van de router staat. Koop dan een repeater (bereikvergroter) om de intensiteit van het wifi-sigitaal te versterken.
- De Wi-Fi-verbinding kan niet plaatsvinden of worden onderbroken vanwege de omgeving van het thuisnetwerk.
- De netwerkverbinding werkt mogelijk niet correct, afhankelijk van de internetprovider.
- De omringende draadloze omgeving kan de draadloze netwerkservice vertragen.
- Het apparaat kan niet worden geregistreerd vanwege problemen met draadloze signaaloverdracht. Koppel het apparaat los en wacht ongeveer een minuut voordat u het opnieuw probeert.
- Als de firewall op de draadloze router actief is, schakelt u deze uit of voegt u een uitzondering toe.
- De naam van het draadloze netwerk (SSID) moet een combinatie zijn van Engelse letters en cijfers. (gebruik geen speciale tekens).
- De gebruikersinterface van de smartphone (IU) kan variëren, afhankelijk van het besturingssysteem (OS), de fabrikant of de volgende updates van de APP CONTRALL of het besturingssysteem zelf.
- Als het beveiligingsprotocol van de router is ingesteld op WEP, is het misschien niet mogelijk om het netwerk in te stellen. Wijzig het protocol (WPA2 is de aanbevolen) en registreer het product opnieuw.

CONTRALL APP INFOS

Periodieke updates van de APP worden aanbevolen om te profiteren van eventuele verbeteringen aan de service en van de applicatie zelf.

EERSTE SCHERM

MIJN APPARATEN: dit zijn de afzonderlijke apparaten die individueel kunnen worden geregistreerd en beheerd

MIJN SMART SYSTEMS: het is mogelijk om een reeks individuele apparaten te groeperen, bijvoorbeeld 2 XSTREAM SDC-pompen, een SYNCRA SDC-pomp en een pomp voor skimmer PSK SDC en een systeem te creëren waaraan een onderscheidende naam kan worden toegewezen. Als u meerdere aquaria wilt beheren, kunt u deze functie meer onmiddellijk en efficiënt beheren. Het is mogelijk om alle apparaten uit te schakelen en in te schakelen door op een enkele knop te drukken en VOEDERTIJD in te plannen.

MELDINGEN: in deze sessie worden de ontvangen meldingen automatisch geregistreerd.

PROFIEL: binnen deze sessie is het raadzaam om de KENNISGEVINGEN te activeren, om de maateenheden aan te passen aan het landensysteem, om toestemming te geven aan de nieuwsbrief om updates en communicatie te ontvangen en om de gewenste taal te selecteren.

SPRAAKOPDRACHTEN

Spraakopdrachten kunnen worden geactiveerd via Siri - Google-assistent - Alexa

- STROOM AAN
- AFSLUITEN
- TEMPERATUURREGELING
- LEZEN VAN DE MELDING IN HET GEVAL HET IS GEACTIVEERD
- PRESET WIJZIGING VAN STROOM- EN POMPVERMOGEN - (VERMINDER 10% / VERHOOGING 10%)

OOK COMPATIBEL MET:

- Apple-Horloge (iOS)
- Smartwatch (Android)

EN

IT

DE

FR

ES

NL

PT

RU

CN

Syncra SDC Wi-Fi

EN

IT

DE

FR

ES

NL

PT

RU

CN

 SYNCRASDC
Wi-Fi

Caro cliente, obrigado por ter escolhido a nova bomba SYNCRA SDC. Ao adquirir esta nova geração de bombas silenciosas SYNCRA, você se beneficiará de um produto de alta tecnologia e de última geração. As bombas são para controle de velocidade e pode ser configurado com o uso do controlador incluído. Além disso, usando sua rede doméstica wi-fi, você pode baixar a nova app SICCE: ContrALL e gerenciar a bomba com o seu smartphone (Android ou iOS). As bombas de SYNCRA SDC oferecem uma garantia de uma gestão completa e eficiente, sem limites de tempo e espaço. Diretamente do seu smartphone, onde quer que esteja, você pode controlar e monitorar o seu sistema de uma maneira simples e fácil usando os aplicativos SYNCRA SDC e ContrALL: O nosso futuro é a poupança de energia e proteção ambiental.

NORMAS DE SEGURANÇA:

A SYNCRA SDC está em conformidade com leis nacionais e internacionais de segurança.

- 1) Verifique se a tensão do rótulo da bomba corresponde com a da rede de energia. A bomba deve ser provida de um interruptor diferencial (protetor) através do qual a corrente nominal seja igual ou inferior a 30 mA.
- 2) A bomba pode funcionar no sistema "Wet & Dry", dentro ou fora da água.
- 3) Antes de ligar a bomba à rede elétrica, verifique se o cabo ou a bomba não estão danificados.
- 4) A bomba tem uma ligação de cabo tipo Z. O cabo e/ou o plugue não podem ser substituídos ou consertados; em caso de danos, substitua a bomba inteira.
- 5) **ATENÇÃO:** Desconecte todos os produtos elétricos submersos antes de fazer qualquer manutenção no aquário; no caso do plugue ou a tomada de energia, desligue a chave disjuntora antes de desligar o cabo de energia.
- 6) A bomba não pode funcionar sem água a fim de não danificar o motor.
- 7) A bomba pode ser usada em líquidos ou meios com temperaturas abaixo de 35 °C / 95 °F.
- 8) Não use a bomba para finalidades diferentes daquelas para as quais ela foi projetada, como por exemplo em banheiros ou outros tipos de aplicações.
- 9) Evite usar a bomba em líquidos abrasivos ou corrosivos.
- 10) A bomba não foi projetada para pessoas discapacitadas ou crianças sem supervisão de uma pessoa responsável pela segurança.
- 11) Para evitar pingos acidentais no plugue ou na tomada de energia, faça uma volta com o cabo de maneira que fique abaixo do nível da tomada (*Fig. A*).
- 12) Evite desligar a bomba puxando o cabo da tomada durante a instalação ou manutenção.
- 13) A bomba pode ser utilizada apenas nas aplicações acima mencionadas e é apenas para uso interno, quando o comprimento do cabo for menor que 10mt .
- 14) No caso em que a bomba e o filtro sejam fornecidos com cabo de 10 metros de comprimento ou com cabo de medida superior a 6 pés para o tipo americano (EUA), estes aparelhos são destinados a utilização no exterior como indicado pela normativa internacional.

COMPONENTES

As bombas SYNCRA SDC são constituídas pelos seguintes componentes funcionais (*Fig. B - C*):

1. Motor completamente submersível e isolado com resina de bicomponente
2. Conjunto de rotor com flange, turbina e rolamento traseiro
3. Rolamento traseiro
4. Anel de vedação
5. Borrachas anti-vibração
6. Antecâmara rotativa
7. Pré-filtro
8. Acoplamentos
9. Controlador de controle remoto com suporte magnético e cabo "T"
10. Transformador AC-DC com luz LED
11. Cabo do conector "T"

INSTALAÇÃO DA BOMBA: USO E REGULAGEM

A bomba SYNCRA SDC pode ser controlado usando o controlador ou fazendo o download da nova aplicação SICCE ContrALL APP.

Para a **instalação física** da bomba, é necessário proceder da seguinte forma:

Desembale o cabo de alimentação da bomba em uma área onde ele não será danificado de alguma forma.

Combinar o conector do cabo da bomba para a junção especial T do cabo do controlador. No outro lado do "T" unir o conector de alimentação. Conecte o cabo de alimentação primeiro ao adaptador e, em seguida, à tomada. O transformador é universal e funciona com todas as tensões e frequências.

A bomba está alimentada, mas não está ativa.

Leia a seção CONTROLADOR para o uso da bomba com controlador de controle remoto.

O CONTROLADOR deve ser colocado longe de spray e umidade e onde ele não pode acidentalmente cair na água.

O controlador está equipado com um suporte magnético, que pode ser ligado à parede ou a base do aquário por meio de parafusos ou de bio-adesiva incluídos.

- Ligue a conexão à saída da bomba, que poderá depois, conectar a mangueira de diâmetro correspondente
- Colocar a bomba numa zona plana, facilmente acessível para as operações de manutenção (*Fig. C*).
- Se a bomba for usada submersa e em vez de em linha, deve de estar sempre completamente submersa (*Fig. 1*).

APLICAÇÕES EM LINHA

É recomendado colocar a bomba em espaços onde exista ventilação apropriada e que a bomba não esteja directamente exposta a fontes de calor.

Coloque a bomba por forma a evitar tubagens hidráulicas demasiado longas, que reduzem a sua performance.

Não coloque a bomba acima do nível de água (Fig. 2) pois a mesma não é auto ferrável e o risco de trabalhar a seco, ou de bombas de ar invisíveis criarem uma área de vacuum é muito elevado. Danos causados por a bomba trabalhar a seco estão excluídos da garantia.

Para maximizar a eficiência da bomba, escolha um tubo recto para ligar a entrada e cotovelos com boa dimensão (Fig. 3). Sugerimos o uso de tubos de diâmetro igual ou maior aos das entradas e saídas da própria bomba (Fig. 4). Nunca utilize a bomba com a saída totalmente fechada. Um mínimo de caudal é necessário para manter o interior do motor refrigerado e não trabalhar a seco (Fig. 5).

REGULAÇÃO DE USO DOS CONTROLADORES E BOMBAS

Ao conectar à fonte de alimentação ao controlador, todos os LEDs acendem uma vez. Após cerca de 20 segundos, o símbolo WIFI começará a piscar lentamente para indicar que está pronto e aguardando configuração. Caso o controlador já tenha sido configurado, uma vez energizado, o WI FI se reconecta automaticamente à rede e recarrega os programas configurados no APP CONTRALL.

Porque as teclas do controlador são capacitivas, basta colocar o dedo sobre a superfície e aplicar um pouco de pressão para usá-lo.

SYNCRA SDC 3.0 - PSK 2600-4000

Para ativar a bomba, mantenha a tecla direita (+) pressionada por 3". A título de teste, todos os LEDs acendem por alguns segundos. A bomba parte a 30% da faixa de operação. Pressionando as teclas (+) e (-) é possível aumentar ou diminuir o fluxo da bomba. Consequentemente, a intensidade luminosa dos 5 LEDs irá variar. O símbolo da bomba acenderá na cor configurada através do app CONTRALL. O símbolo WI-FI piscará lentamente em azul enquanto à espera de ligação à rede Wi-Fi através da App CONTRALL. Se a bomba for gerida através do CONTRALL não será possível alterar o seu funcionamento através do controlador, só será possível desligá-la mantendo a chave certa (+) pressionada por 3". O controlador pode apenas regular o fluxo. Ele só pode ser alimentado com o transformador incluído e gerencia apenas a bomba fornecida. Qualquer outro uso pode danificar irreparavelmente o dispositivo e anular a garantia.

CONFIGURAR WI-FI

CONTRALL App download grátis

Selecione MIS DISPOSITIVOS e clique em +

Escolha Syncra SDC ou PSK SDC e Modelo 3.0 ou 2600-4000

Leia o texto e confirme ADELANTE

Em seguida: selecione a rede wi fi à qual deseja ligar a bomba e o psw wi-fi.

Dê um nome à sua bomba e confirme com HECHO

SYNCRA SDC 6.0-7.0-9.0

Todos os LEDs piscam simultaneamente no início do funcionamento ou após uma queda de energia. Isto significa que o controlador não tem ou perdeu a configuração ECO e PAUSE já feita, que precisa ser configurada novamente. Pressionando o botão ON / OFF por 4 segundos, os LEDs pararão de piscar. O piscamento termina de forma automática quando, após uma queda de energia, o controlador WI FI volta a conectar-se à rede e recarrega as definições da bomba efetuadas com APP ContrALL.

· Bomba ON/OFF: TOQUE LONGO da chave central (a bomba está ligada = a cor azul está aceso ao primeiro LED).

· Quando a bomba está desligada e ligada novamente, a bomba começa a partir de onde foi montado antes de ser interrompido.

· TOQUE BREVE: LOCK/UNLOCK do teclado. Quando você bloqueá-lo, o símbolo "LOCK" está aceso em vermelho.

· Para ajustar o fluxo de água da bomba, gire com o dedo no sentido horário (o fluxo aumenta) e anti-horário (o fluxo reduz) a área de "SPEED" do controlador. As luzes LED serão ativadas e seguirão seu dedo para indicar onde você está com o regulamento da bomba.

Uma luz azul acesa, significa que a conexão WIFI está ativa.

- Pode levar alguns segundos antes que a conexão esteja ativa

Quando você ativa os programas pré-definidos da unidade central, os LEDs seguem as mudanças do fluxo já configuradas e gravados na placa eletrônica.

O Controlador fornecido com os modelos Syncra 6.0 - 7.0 - 9.0 SDC replica todos os recursos do CONTRALL com a única exceção da função CUSTOM. Ele pode ser alimentado apenas com o transformador incluído e gerencia apenas a bomba fornecida. Qualquer outro uso pode danificar irreparavelmente o dispositivo e anular a garantia.

Wi-Fi Restore: Você pode deter a A pausa botões Wi-Fi ECO e serão repostas. O símbolo Wi-Fi permanecerá acesa mas não piscando. Esta operação de restauração vai durar 11".

CONFIGURAÇÃO SYNCRA 6.0-7.0-9.0

· O toque BREVE da tecla MODE leva você para a seção de modo pré-definidos: reduções ligeiras da velocidade, que são "variações" da velocidade definida. Eles serão aleatórios para os três primeiros modos, sinusoidal para os últimos dois, até que você retorne ao modo NO MODE (todos os LEDs desligados) Fig. D:

Com um **TOQUE BREVE**, a bomba permanecerá em ECO durante 7 horas. Durante este tempo, o LED branco no lado esquerdo da tecla mode ECO é ativado. **Esta configuração será reiniciar automaticamente após 24 horas.**

Com um **TOQUE LONGO** na área "SPEED", você pode definir a velocidade reduzida para o modo ECO; Durante este ajuste o LED do lado redondo que indica o nível de velocidade piscará juntamente com o LED azul no lado direito sob o modo ECO. Para um novo TOQUE LONGO, você terá que ajustar o nível de velocidade seleccionada.

Com um **TOQUE BREVE**, a bomba funcionará durante 10 minutos a baixa velocidade. O LED branco sob a tecla PAUSE estará aceso. **Esta configuração será reiniciar automaticamente após 24 horas.**

EN

IT

DE

FR

ES

NL

PT

RU

CN

Sincra SDC 

Com um TOQUE LONGO na área “SPEED”, você pode ajustar a velocidade reduzida a um modo de pausa. O LED da área central, que indica a velocidade da bomba, piscará juntamente com o led azul no lado esquerdo sob a tecla PAUSE. Por um novo TOQUE LONGO, você gravará o nível de velocidade selecionado.

Uma luz azul acesa, significa que a conexão WIFI está ativa.

· Pode levar alguns segundos antes que a conexão esteja ativa

Quando você ativa os programas pré-definidos da unidade central, os LEDs seguem as mudanças do fluxo já configuradas e gravados na placa eletrônica.

Alguns minutos do último toque, todas as luzes LED diminuirão de intensidade para economizar energia. O controlador muda para LOCK.

Para desbloquear o teclado, basta fazer um PUOCO de pressão sobre na chave central.

PERDA DE WI-FI E NOTIFICAÇÃO.

Se você perder o Wi-Fi, a bomba continuará a funcionar e o usuário será notificado via e-mail. A conexão é automaticamente restaurada assim que a conexão sem fio está disponível novamente.

MANUTENÇÃO

Para a manutenção periódica da bomba, desligue-a da tomada de energia e só depois pegue a bomba.

1) Soltar o anel de travamento da hélice puxando a lingueta para fora (*Fig. 6*)

2) Retirar o anel (*Fig. 7*).

3) Retirar a hélice da bomba girando e puxando, tanto, para frente (em caso de sujeira, esta operação pode requerer mais força)

4) Removendo o rotor em conjunto com a flange (*Fig. 8*).

5) Lave todas as peças com água, use uma escova macia para retirar qualquer sujeira ou depósitos de material estranho. Monte a bomba seguindo a ordem inversa.

6) Monte os componentes a ordem inversa da desmontagem, assegurando que o anel de vedação está na posição correta e lubrificada para facilitar a montagem do impeller.

7) Voltar a colocar o anel com os dentes grandes voltados para cima da bomba e fechar pressionando a aba até ouvir um “click” (*Fig. 9*).

Qualquer dano aos o-rings, mesmo pequeno, pode causar sérios problemas no desempenho da bomba. Nesse caso, recomendamos substituir o anel.

IMPORTANTE: o cartão eletrônico incorporado na bomba esta programado para garantir 3 níveis de proteção:

· **Proteção em caso de travamento do impeller:** Em caso de mau funcionamento, ocasionando o travamento do impeller (devido a excesso de sujeira ou outro problema qualquer) ou um funcionamento a seco, o cartão eletrônico ativará 10 tentativas de funcionamento. Se depois dessas 10 G88tentativas a bomba não funcionar corretamente, ela irá entrar automaticamente em modo de esperar, a placa eletrônica continuará a ser alimentada, mas o impeller será desligado. Nesse caso, para reiniciar a bomba, você precisará remover o plugue da tomada e reconecta-lo

· Proteção de funcionamento a seco e proteção térmica: proteção da bomba em caso de funcionamento sem água. A bomba para de funcionar e o impeller se desliga. Quando a bomba é retirada da água, o impeller para.

· Proteção térmica: Quando a placa eletrônica interna detecta um aumento da temperatura do lado de fora dos parâmetros de funcionamento da bomba é desligada a bomba automaticamente para evitar danificar o seu componente ou motor.

ATENÇÃO! Não substime o poder da força magnetica. Ao soltar ligeiramente o imã se o eixo bater no rolamento trazeiro, o risco de danificar o rolamento é muito alto. Danificar o eixo ou o rolamento causará grandes despesas de reparação.

APP CONTRALL E ALERTAS DO SISTEMA

Nos casos mencionados acima, fazendo o download do APP ContrALL, o usuário receberá notificações em tempo real para detectar problemas específicos que possam surgir e ser capaz de reagir a tempo.

MANUTENÇÃO ESPECIAL E REPOSIÇÃO GRUPO ROTOR

Para substituir o kit impeller (2) ou realizar uma limpeza completa, siga desta maneira: repetir como no 1,2,3 e 4 - da MANUTENÇÃO.

Se recomenda colocar a bomba submersa em água com Pump Clean para facilitar a limpeza do interior da bomba e melhor remover as crostas.

· Insira os ganchos disponível como acessório, dentro do tubo da bomba. (*Fig. 10*)

· Agarre o rolamento e retire-o

· Limpe os rolamentos sob água corrente (nunca use sabão ou detergente de qualquer tipo, porque eles poluem a água do aquário: recomendamos a utilização de vinagre diluído em água), e se necessário, use uma escova macia para remover depósitos calcários. Se estiver muito desgastado, nós recomendamos substituí-lo por um novo.

· Molhar o rolamento e reinseri-lo no tubo da bomba (*Fig. 10*) empurrando-o para o fundo.

LIMPEZA PROFUNDA - USE SICCE PUMPCLEAN (FIG.12)

É importante manter o seu Bomba Sicce em perfeitas condições de funcionamento para garantir uma operação de longa duração e eficiente. Ao longo do tempo, depósitos minerais naturais formar-se-ão na superfície do filtro e no rotor e, se não forem tratados, podem causar um funcionamento indesejável ou até mesmo falha. A Sicce PUMPCLEAN é uma solução super-concentrada, mas completamente segura para remover estes depósitos e manter o seu filtro em excelente forma.

ATENÇÃO !

Os restos de calcário e o desgaste normal dos componentes, podem aumentar os níveis de ruídos da bomba, mas isso

não afeta seu funcionamento de nenhuma maneira. Então nesse caso, recomendamos substituir o kit do impeller.

ASSISTÊNCIA

Sugerimos que veja nossos tutoriais em vídeo para apoiar a instalação e manutenção de produtos, disponível no canal oficial www.youtube.com/SICCEspa.

PRECAUÇÕES PARA DESCARTE CORRETO DO PRODUTO NOS TERMOS DA DIRECTIVA CE 2002/96 / CE

Se usada ou quebrada, esta bomba não pode ser descartada como lixo comum. Verifique a legislação vigente e procure centros apropriados para descartar a bomba, ou devolva-a ao revendedor. Descarte separadamente qualquer componentes elétrico para não causar danos ao ambiente. Procure centros de reciclagem desse tipo de material.

GARANTIA

GARANTIA LIMITADA "A SICCE garante este produto (ver Exclussões abaixo) ao comprador original contra defeitos de materiais e mão de obra por um período de três (3) anos a partir da data da compra original, exceto para o impulsor da bomba, que é garantido por um período de seis (6) meses. Esta garantia está limitada à reparação ou substituição (a critério da Sicce) apenas de produtos defeituosos e não cobre a perda de vida útil do aquário, ferimentos pessoais, perdas materiais ou danos decorrentes do uso do produto. Recomendamos que mantenha o comprovante de compra original para validar a garantia. As reivindicações de garantia devem ser enviadas ao revendedor onde comprou o produto. A falha de apresentação do comprovante de compra anexado à reivindicação invalidará o direito à garantia. Ao conectar-se ao site www.sicce.com, na sessão apropriada, pode solicitar assistência se não for possível entrar em contacto com o revendedor. Também neste caso o comprovante de compra será requisito fundamental para a correta execução do procedimento de devolução. Qualquer garantia neste documento será executada simultaneamente com, e não em adição a, quaisquer períodos mínimos de garantia estabelecidos pela lei aplicável. O reivindicante deve obter uma "Autorização de Devolução de Mercadoria" no momento do depósito antes de enviar qualquer produto para garantia ou serviço técnico. O comprador arca com o custo de envio de e para o centro de manutenção ou oficina de reparação. **EXCLUSÕES.** Esta garantia não cobre o seguinte: *Danos resultantes de acidente, mau uso, abuso, falta de cuidado razoável, uso do produto que não seja normal ou comum, uso do projeto em condições anormais de trabalho ou quaisquer outras falhas não resultantes de defeitos de materiais ou mão de obra. *Danos resultantes de modificação, adulteração ou tentativa de reparação por qualquer pessoa que não seja da Sicce ou seu representante. * Transferência do produto para alguém que não seja o comprador original. * Submeter o produto a serviço elétrico não especificado na embalagem; o comprador original é responsável por disponibilizar instalações elétricas adequadas. "

EXCLUSÃO DE DANOS E LIMITAÇÃO DE GARANTIAS IMPLÍCITAS O seu único e exclusivo recurso é a reparação ou substituição do produto, conforme previsto nesta Garantia Limitada. A empresa declina qualquer responsabilidade por danos incidentais e consequentes por violação de qualquer garantia ou condições expressas ou implícitas, incluindo as garantias ou condições implícitas de comercialização, qualidade comercializável, adequação a uma finalidade específica ou de qualidade satisfatória em relação a este produto. Este documento constitui o acordo de garantia integral das partes com relação ao assunto aqui tratado, nenhuma renúncia ou alteração será válida, a menos que assinada por escrito pela Sicce. Quaisquer garantias implícitas neste documento estão limitadas a um ano ou ao período mais curto permitido pela lei da sua jurisdição.

SAIBA COMO OBTER A GARANTIA DO SEU PRODUTO POR 5 ANOS Para melhorar o nosso serviço e a satisfação dos nossos clientes, a Sicce oferece a possibilidade de adicionar uma extensão de 2 anos (total de 5 anos) à garantia, bastando registrar o seu produto no nosso site www.sicce.com, em "Support/ product's registration".

Preencha o formulário em todas as suas partes e envie electrónicamente o comprovante de compra do produto.

Garantia no controlador e AC / DC Power Adaptor: 2 anos

RECOMENDAÇÕES PARA UMA LONGA DURAÇÃO

Se depois de utilizar a bomba pela primeira vez, não esta previsto voltar a utiliza-la durante um período superior a uma semana, recomendamos extrair o kit impeller da bomba, lava-lo e guardar a bomba e o impeller separados.

EN

IT

DE

FR

ES

NL

PT

RU

CN

Sincera SDC
Wi-Fi

EN

IT

DE

FR

ES

NL

PT

RU

CN

Syncra SDC 

LISTA DE VERIFICAÇÃO ANTES DE UTILIZAR O APLICATIVO CONTRALL

- Verifique a distância entre o dispositivo e o roteador sem fio (rede Wi-Fi). *Uma longa distância pode enfraquecer a força do sinal e levar muito tempo para registrar o dispositivo, no pior caso a instalação pode falhar.*
- Para verificar a conexão Wi-Fi, verifique se o ícone Wi-Fi está aceso.
- O dispositivo suporta apenas redes Wi-Fi de 2,4 GHz. Para verificar a frequência de sua rede, você deve entrar em contato com seu provedor de serviços de Internet ou consultar o manual do seu roteador sem fio.
- A SICCE Srl não é responsável por problemas relacionados à conexão com a rede ou falhas, falhas ou erros causados pela conexão com a rede.
- Caso a conexão do dispositivo à rede Wi-Fi não seja bem-sucedida, é possível que o dispositivo esteja muito longe do roteador. Compre um repetidor (extensor de alcance) para aumentar a intensidade do sinal Wi-Fi.
- A conexão Wi-Fi pode não ser estabelecida ou interrompida devido ao ambiente da rede doméstica.
- A conexão de rede pode não funcionar corretamente, dependendo do provedor de serviços de Internet.
- O ambiente sem fio circundante pode reduzir a velocidade do serviço de rede sem fio.
- O dispositivo não pode ser registrado devido a problemas com a transmissão sem fio do sinal. Desconecte o dispositivo e aguarde aproximadamente um minuto antes de tentar novamente.
- Se o firewall do roteador sem fio estiver ativo, desative-o ou adicione uma exceção.
- O nome da rede sem fio (SSID) deve ser uma combinação de letras e números (não use caracteres especiais).
- A interface do usuário (UI) do smartphone pode variar dependendo do sistema operacional (SO), do fabricante ou das seguintes atualizações do APP CONTRALL ou do próprio sistema operacional.
- Se o protocolo de segurança do roteador estiver configurado como WEP, talvez não seja possível configurar a rede. Altere o protocolo (WPA2 é o recomendado) e registre novamente o produto.

CONTRALL INFORMAÇÕES DE APP

Atualizações periódicas do APP são recomendadas para aproveitar quaisquer melhorias no serviço e no próprio aplicativo.

TELA INICIAL

MIS DISPOSITIVOS: estos son los únicos dispositivos registrados y gestionables individualmente.

MY INTELLIGENT SYSTEMS: é possível agrupar uma série de dispositivos individuais, por exemplo, 2 bombas XSTREAM SDC, uma bomba SYNCRA SDC e uma bomba skimmer PSK SDC e criar um sistema para o qual atribuir um nome distinto. No caso de você querer gerenciar vários aquários, esta função permite controlá-los de forma mais imediata e eficiente. Será possível desligar e ligar todos os dispositivos pressionando um único botão e programando o FEED TIME.

NOTIFICAÇÕES: nesta sessão as notificações recebidas serão registradas automaticamente.

PERFIL: dentro desta sessão recomenda-se ativar as NOTIFICAÇÕES, adaptar as unidades de medida ao sistema do país, dar consentimento ao boletim para receber atualizações e comunicações, selecionar o idioma desejado.

COMANDOS DE VOZ

Os comandos de voz podem ser ativados via Siri - Google Assistant - Alexa

- LIGAR
- DESLIGAR
- CONTROLE DE TEMPERATURA
- LEITURA DO ALERTA CASO ESTEJA ATIVADO
- ALTERAÇÃO PREDEFINIDA DE FLUXO E POTÊNCIA DA BOMBA - (REDUZ 10% / AUMENTE 10%)

TAMBÉM COMPATÍVEL COM:

- Apple Watch (iOS)
- Smartwatch (Android)

Уважаемый покупатель продукта бренда SICCE! Благодарим Вас за покупку помпы SYNCRA SDC. Выбрав продукт нового поколения помп SYNCRA Silent, Вы приобрели высокотехнологичный инновационный продукт. Помпы SYNCRA Silent регулируются и управляются с помощью контроллера и новой программной системы APP SICCE ContrALL посредством подключения Вашего smartphone Android и iOS к системе Wi-Fi. Таким образом помпы SYNCRA SDC гарантируют полное и эффективное управление системой с помощью smartphone независимо от времени и пространства. Непосредственно со smartphone, где бы Вы не находились, Вы можете управлять и контролировать Вашу систему быстро и доступно. SYNCRA SDC и ContrALL App: наше будущее-энергия и уважительное отношение к окружающей среде.

EN

IT

DE

FR

ES

NL

PT

RU

CN

Syncra SDC Wi-Fi

Инструкция по эксплуатации и безопасности

Помпа SYNCRA SDC - соответствует законам национальной и международной безопасности.

- 1) Проверьте, что напряжение на ярлыке помпы соответствует напряжению в электрической сети. Помпа должна подключаться через устройство защитного отключения (УЗО) с минимальным током утечки 30 мА.
- 2) Насос предназначен для использования исключительно в закрытых помещениях и не может устанавливаться на открытых пространствах.
- 3) Перед подключением насоса к электрической сети, убедитесь, что кабель и насос не повреждены.
- 4) К помпе присоединен кабель типа Z. Кабель и штепсель нельзя заменить или восстановить; в случае повреждения их заменяют вместе с насосом.
- 5) ВНИМАНИЕ: отсоедините все электрические приборы перед выполнением любых манипуляций с любым прибором в воде, или погружении рук в воду; в случае, если штепсель или электрический выход влажные, отключите общий выключатель электрического питающего кабеля.
- 6) Насос не должен работать без воды, чтобы избежать повреждения двигателя.
- 7) Запрещено эксплуатировать насос без воды или с жидкостями, температура которых превышает 35° C!
- 8) Избегайте использование помпы с коррозионными и жесткими жидкостями.
- 9) Не используйте помпу для работ, отличных от тех, для которых она была спроектирована, например, в ванной.
- 10) Данный прибор не предназначен для использования лицами (включая детей) с ограниченными физическими или умственными способностями, а также лицами без соответствующего опыта и знаний; в противном случае прибор должен эксплуатироваться под контролем взрослых или после проведения соответствующего инструктажа об эксплуатации прибора лицом, ответственным за технику безопасности. Контролируйте детей, прибор – не игрушка.
- 11) Чтобы избежать попадания случайных капель на штепсель или в розетку, сделайте петлю из шнура ниже уровня розетки (рис. А).
- 12) Избегайте брать помпу за шнур во время ее установки или обслуживания.
- 13) Насос можно использовать только в вышеупомянутых приложениях и только для внутреннего использования, когда длина кабеля короче 10 метров.
- 14) Если насос или фильтр поставляются вместе с кабелем 10 метров в длину, или кабелем более 6 футов в длину американского типа (США), эти устройства предназначены для использования на открытом воздухе в соответствии с требованиями международных стандартов.

КОМПОНЕНТЫ

В состав насосов SYNCRA SDC входят следующие функциональные компоненты (Рис. В - С):

1. Корпус двигателя полностью погружной и изолированный от попадания влаги с помощью двухкомпонентной смолы.
2. Ротор в сборе с фланцем и крыльчаткой и задним подшипником
3. Задний подшипник
4. Кольцо
5. Резиновые антивибрационные ножки
6. Поворотная выпускная камера
7. Фильтр грубой очистки
8. Фитинги
9. Контроллер для удаленного управления с магнитным креплением и кабель "Т"
10. Блок питания AC-DC со светодиодным индикатором
11. Соединительный кабель "Т-образной формы"

УСТАНОВКА

SYNCRA SDC может управляться посредством контроллера или новой APP предприятия SICCE ContrALL APP.

Для установки помпы следуйте изложенным ниже инструкциям:

- Размотайте кабель питания помпы в зоне помещения, где он не может быть поврежден.

Подключите разъем кабеля помпы к специальному фитингу "Т-образной формы", расположенному на кабеле контроллера. С другой стороны подключите "Т-образный" фитинг к разъему питания. После чего подключите кабель питания к блоку питания и к розетке питания. Универсальный блок питания поддерживает любое напряжение и частоту тока.

Помпа подключена к системе питания, но не в рабочем состоянии.

Смотрите раздел КОНТРОЛЛЕР для подключения помпы к удаленному управлению посредством контроллера.

КОНТРОЛЛЕР должен быть установлен в месте, защищенном от влаги или случайного попадания воды.

61

EN

КОНТРОЛЛЕР оснащён магнитом для крепления к стене или к стенке аквариума посредством двухсторонней клейкой ленты в комплекте или винтов.

- Присоедините крепление к насосной станции, к которой Вы сможете затем присоединить гибкую трубку нужного диаметра.

- Установите насос на ровную поверхность, которая обеспечит Вам свободный доступ к прибору для выполнения техобслуживания согласно изложенным ниже инструкциям.

- Если насос используется в погруженном состоянии и не с последовательным расположением, то он должен быть всегда полностью погруженным (Рис. 1).

IT

DE

FR

ES

NL

PT

RU

CN

Syncra SDC Wi-Fi

ИСПОЛЬЗОВАНИЕ ВНЕ ВОДЫ

Рекомендуется размещать насос в местах с надлежащей вентиляцией, где насос не подвергается прямому воздействию источников тепла. Разместите насос таким образом, чтобы исключить слишком длинное соединения (трубопровод), которые снизят эффективность его работы. Не размещайте насос выше уровня воды, так как он не является "самозаливающимся", и имеется высокий риск того, что подача воды прекратится и в насос попадет воздух и воздушные пузырьки создадут вакуум. Повреждение, вызванное пересыханием насоса, не является гарантийным случаем.

Для максимального увеличения эффективности работы насоса, выберите прямую впускную трубку, подсоединяемую к угловым или коленам патрубкам (Рис. 3).

Мы рекомендуем использовать впускные и выпускные трубки с диаметром, равным или большим, чем диаметр резьбовой трубки идущей в комплекте. (Рис. 4).

Не используйте насос с полностью перекрытым выпускным отверстием. Минимальный поток воды необходим для поддержания внутреннего двигателя охлажденным и предотвращения пересыхания насоса. (Рис. 5).

ЭКСПЛУАТАЦИЯ КОНТРОЛЛЕРА И УПРАВЛЕНИЕ ДАННЫМИ ПМПЫ

При подключении блока питания к контроллеру все светодиоды загораются один раз. Примерно через 20 секунд символ WIFI начнет медленно мигать, показывая, что устройство готово и ожидает настройки. Если контроллер уже был настроен, после включения WI FI автоматически повторно подключается к сети и перезагружает программы, установленные в приложении CONTRALL.

Кнопки контроллера объёмные, поэтому для запуска необходимой команды достаточно прикоснуться к поверхности кнопки и слегка нажать на неё.

SYNCRA SDC 3.0 - PSK 2600-4000

Чтобы активировать насос, удерживайте правую кнопку (+) нажатой в течение 3 секунд. В качестве теста все светодиоды загораются на несколько секунд. Насос запускается при 30% рабочего диапазона. Нажатием кнопок (+) и (-) можно увеличить или уменьшить расход насоса. Следовательно, интенсивность света 5 светодиодов будет изменяться. Символ насоса будет светиться цветом, установленным в приложении CONTRALL. Символ Wi-Fi будет медленно мигать синим, пока ожидает подключения к сети Wi-Fi через приложение CONTRALL. Если насос управляется через CONTRALL, изменить его работу с помощью контроллера будет невозможно. Выключить его можно будет, только удерживая правую кнопку. (+) в течение 3 секунд.

Контроллер, может только регулировать поток. Он может питаться только от входящего в комплект трансформатора и управляет только поставляемым насосом. Любое другое использование может привести к необратимому повреждению устройства и аннулированию гарантии.

НАСТРОЙКА WI-FI

Скачать бесплатно приложение CONTRALL

Выберите МОИ УСТРОЙСТВА и нажмите на +

Выберите Syncra SDC или PSK SDC и модель 3.0 или 2600-4000

Прочтите текст, а затем подтвердите ПРОДОЛЖИТЬ

Выберите сеть Wi-Fi, которую вы хотите связать с помпой и PSW Wi-Fi.

Дайте название помпе и подтвердите, нажав ГОТОВО.

SYNCRA SDC 6.0-7.0-9.0

При первом включении или после отключения питания все светодиоды мигают одновременно. Это означает, что ранее установленные настройки ECO и PAUSE у контроллера слетели и их нужно установить снова. При нажатии кнопки ON / OFF в течение 4 секунд светодиоды перестанут мигать. После отключения питания контроллер WI-FI снова подключается к сети и перезагружает настройки насоса, установленные с помощью CONTRALL APP, мигание заканчивается автономно отключается автоматически. Включение и выключение помпы: ПРОДОЛЖИТЕЛЬНОЕ давление на центральную кнопку. Когда помпа включена включается первый синий светодиодный индикатор:

- При повторном включении помпа начинает работать в том же режиме, в котором она была выключена; Блокировка и разблокировка клавиш контроллера: КРАТКОВРЕМЕННОЕ давление на центральную кнопку. Во время блокировки красным светом освещается символ

- Можно регулировать производительность помпы посредством вращения против и за часовой стрелкой

внешней части кнопки включения (ЗОНА SPEED): для завершения регулировки необходимо сделать несколько вращений. Вращая кнопку за часовой стрелкой, производительность увеличивается и светодиодные индикаторы включаются в последовательном порядке, указывая рабочую зону. Вращая кнопку против часовой стрелки, производительность уменьшается и светодиоды отключаются в последовательном порядке;

- Подключение WI FI системы подтверждается синим светом символа

Когда помпа и контроллер подключены к сети, необходимо подождать несколько секунд для соединения с системой WI FI.

В случае активации программы PRESET светодиоды центрального обжимного кольца следуют изменениям параметров производительности, предусмотренным программой.

Контроллер, поставляемый в моделях Syncra 6.0 - 7.0 - 9.0 SDC, воспроизводит все функции CONTRALL, за исключением функции CUSTOM. Он может питаться только от входящего в комплект трансформатора и управляет только поставляемым насосом. Любое другое использование может привести к необратимому повреждению устройства и аннулированию гарантии.

Сброс Wi-Fi: через длительное нажатие кнопками ECO и PAUSE (вместе) будет сброшен Wi-Fi. Символ Wi-Fi останется без мигания. Операция восстановления будет продолжаться 11 секунд.

НАСТРОЙКИ SYNCRA 6.0-7.0-9.0

- Кратковременное давление на кнопку MODE: происходит последовательная настройка MODE, то есть незначительное уменьшение скорости, которое мы назовём “варианты”, относительно установленного предварительно параметра скорости. Для первых трёх MODE - random, тогда как для последних двух - синусоидальные до возврата в режим NO MODE (все светодиоды выключены);

В каждом MODE можно регулировать максимальную производительность помпы относительно самого MODE рис. D.

- КРАТКОВРЕМЕННОЕ давление на кнопку ECO: помпа работает на сниженной скорости (смотрите ниже) на протяжении 7-ми часов. Во время работы включается белый светодиод слева под кнопкой ECO. Повторный запуск функции происходит автоматически через 24 часа;

- ПРОДОЛЖИТЕЛЬНОЕ давление на кнопку ECO: посредством зоны “speed” регулируется уменьшение скорости для функции ECO, до полной остановки помпы; во время регуляции светодиоды центрального обжимного кольца, указывающие скорость, мигают вместе с синим светодиодом справа под кнопкой ECO. Повторным нажатием кнопки ECO Вы зафиксируете показатель;

- КРАТКОВРЕМЕННОЕ давление на кнопку PAUSE: помпа работает на уменьшенной скорости (см.ниже) 10 минут. Во время работы включается белый светодиод справа под кнопкой PAUSE. Повторный запуск функции происходит автоматически через 24 часа;

- ПРОДОЛЖИТЕЛЬНОЕ давление на кнопку PAUSE: посредством зоны “speed” регулируется уменьшение скорости для функции PAUSE, до полной остановки помпы; во время регуляции светодиоды центрального обжимного кольца, указывающие скорость, мигают вместе с синим светодиодом слева под кнопкой PAUSE. Повторным нажатием кнопки PAUSE Вы зафиксируете показатель;

- Подключение WI FI системы подтверждается синим светом символа

Когда помпа и контроллер подключены к сети, необходимо подождать несколько секунд для соединения с системой WI FI.

В случае активации программы PRESET светодиоды центрального обжимного кольца следуют изменениям параметров производительности, предусмотренным программой. Через несколько минут после выполнения последней команды, с целью экономии электроэнергии, клавиши переходят в режим “блокировка” и включается светодиод. Для разблокировки клавиш слегка прикоснитесь к центральной кнопке.

ПОТЕРЯ WIFI СВЯЗИ И УВЕДОМЛЕНИЯ

В случае потери соединения Wi-Fi насос продолжит работу, и пользователь получит уведомление по электронной почте. Соединение будет восстановлено автоматически, как только беспроводная сеть будет доступна снова.

УХОД

Для того, чтобы правильно функционировать SYNCRA SDC требует простого, но необходимого и периодического ухода. Для правильного ухода за оборудованием прежде всего нужно отсоединить кабель от источника электропитания и строго придерживаться инструкции по безопасности, а также исполнять следующую инструкцию:

- 1) Снять кольцо крепления, потянув за язычок наружу (Рис. 6).
- 2) Снимите кольцо (Рис. 7).
- 3) Удалить его из насоса, поворачивая его и одновременно потяните ее вперед (в случае загрязнения это может занять немного силы).
- 4) Извлеките ротор (Рис. 8).
- 5) Промойте все под проточной водой, используя специальную щетку или ершик, чтобы удалить любые загрязнения.
- 6) Собрать все в обратном порядке, убедившись, что уплотнительное кольцо зафиксировано в правильном положении.
- 7) Установите на место кольцо и закройте его, нажав на защелку, пока не услышите “щелчок”. (Рис. 9). Любые травмы уплотнения, даже незначительные, могут серьезно повлиять на производительность насоса и, следовательно, не влекут замены.

EN

IT

DE

FR

ES

NL

PT

RU

CN

Syncra SDC Wi-Fi

63

EN

ВАЖНО: электронная плата, встроенная в насос запрограммирована для обеспечения 3 уровней защиты: Защита в случае

IT

- Защита от блокировки ротора: в случае неисправности, которая вызывает блокировку ротора (из-за чрезмерной грязи или другого) или при работе без воды, насос начнет 10 попыток запуска. Если после 10 попыток он не включится в нормальном режиме, насос автоматически остановится и останется в режиме ожидания. Контроллер останется включенным, но двигатель выключится. В этом случае для перезапуска насоса вам необходимо отсоединить вилку в течение 30 секунд и снова вставить ее в гнездо питания.

DE

- Защита от работы без воды: Насос остановится, если функция работы без воды не предусмотрена. Когда насос извлекается из воды, ротор останавливается.

FR

- Тепловая защита: когда встроенная электронная плата обнаруживает повышение температуры вне рабочих параметров насоса, она выключает насос, чтобы избежать повреждения компонентов или двигателя.

ES

ВНИМАНИЕ: Недооценивайте силу магнита. Если Вы слегка ослабите сцепление и ось ударит задний подшипник, имеется высокий риск повреждения подшипника. Поврежденная ось и подшипник приведут к высокой стоимости ремонта.

NL

CONTRALL APP И ОПОВЕЩЕНИЯ

В вышеупомянутых случаях, загружая APP ContrALL, пользователь будет уведомлен с помощью оповещений в режиме реального времени, которые будут конкретно определять текущие проблемы, для своевременного их решения.

PT

СПЕЦИАЛЬНОЕ ТЕХНИЧЕСКОЕ ОБСЛУЖИВАНИЕ И ЗАМЕНА РОТОРНОЙ ГРУППЫ

RU

Для тщательной очистки или замены ротора (2) выполните следующие действия: Повторите операции открытия, как указано в пунктах 1,2,3,4 пункта технического обслуживания. Рекомендуется оставить насос погруженным в воду или уксус, для дальнейшего удаления накипи

CN

Вставить опциональный крюк внутри крепления насоса (Рис. 10).

Закрепить подшипник и вытащить его наружу Очистить подшипник под проточной водой (не использовать стиральный порошок или моющие средства любого С62 потому что они загрязняют воду аквариума: рекомендуется использовать раствор воды и уксуса), возможно использование мягкой щетки для удаления известковых отложений. В случае, если подшипник очень изношен, замените его на новый. Вставьте подшипник в крепление насоса (Рис. 10) и продвиньте его до упора.

Sincera SDC

ГЛУБОКАЯ очистка - используйте SICCE PUMPCLEAN (рис 12)

Важно поддерживать ваш насос Sicce в отличном рабочем состоянии, чтобы обеспечить длительный срок службы и его эффективную работу. Со временем на поверхности фильтра и ротора образуются естественные минеральные отложения, которые, если их не обработать, могут привести к нежелательной работе или даже неисправности. Sicce PUMP CLEAN — это супер концентрированный, но полностью безопасный раствор для удаления этих отложений и поддержания вашего фильтра в идеальной форме.

ВНИМАНИЕ!

Известковые отложения и естественный износ ротора, могут привести к увеличению уровня шума насоса, но не влияют никоим образом на бесперебойную работу насоса. В этом случае следует заменить ротор.

ОНЛАЙН-СПРАВКА

Смотрите обучающие видеоролики на официальном канале THE SICCE YOUTUBE www.youtube.com/SICCEspa

ИНСТРУКЦИИ ПО ПРАВИЛЬНОЙ УТИЛИЗАЦИИ ПРОДУКЦИИ В СООТВЕТСТВИИ С ДИРЕКТИВОЙ ЕС 2002/96/ЕС

Нельзя утилизировать использованный или поломанный товар вместе с бытовыми отходами. Его необходимо доставить в специальный центр утилизации электрических отходов. Отнесите к утилизации помпы ответственно. Узнайте всю необходимую информацию у своих местных представителей.

ГАРАНТИЙНЫЕ ОБЯЗАТЕЛЬСТВА

ОГРАНИЧЕННАЯ ГАРАНТИЯ "SISCE предоставляет гарантию на этот продукт (см. Исключения ниже) первоначальному покупателю на дефекты материалов и изготовления в течение трех (3) лет с даты первоначальной покупки, за исключением рабочего колеса насоса, на которое предоставляется гарантия в течение шести (6) месяцев. Настоящая гарантия ограничивается только ремонтом или заменой (по выбору Sisce) неисправного изделия и не распространяется на гибель населения аквариума, травмы, потерю имущества или повреждение, возникающие в результате использования изделия. Мы рекомендуем сохранить оригинальное доказательство покупки для подтверждения гарантии. Гарантийные рекламации должны быть представлены розничному продавцу, где вы приобрели продукт. Непредставление доказательства покупки, приложенного к претензии, аннулирует право на гарантию. На веб-сайте www.sisce.com, вы можете запросить помощь, если не удалось связаться с дилером. Также в этом случае доказательство покупки будет основополагающим требованием для правильного выполнения процедуры возврата. Любая настоящая гарантия действует одновременно с минимальными гарантийными сроками, установленными применимым законодательством, а не в дополнение к ним. Заявитель должен получить "Разрешение на возврат товара" в момент подачи заявки до отправки любого товара на гарантийное или техническое обслуживание. Покупатель несет расходы по доставке в сервисный центр или на ремонтную станцию и обратно. ИСКЛЮЧЕНИЯ. Настоящая гарантия не распространяется на следующее:

* Ущерб, возникший в результате несчастного случая, неправильного использования, злоупотребления, отсутствия разумной осторожности, использования продукта, отличного от нормального или обычного, использования изделия в ненормальных рабочих условиях или любых других сбоев, не являющихся следствием дефектов материалов или изготовления. * Повреждение в результате модификации, вмешательства или попытки ремонта кем-либо, кроме Sisce или ее уполномоченного лица. * Передача продукта другому лицу, кроме первоначального покупателя. * Подвергать продукт электроснабжению, не указанному на упаковке; первоначальный покупатель несет ответственность за обеспечение надлежащего электрического оборудования.

ИСКЛЮЧЕНИЕ УБЫТКОВ И ОГРАНИЧЕНИЕ ПОДРАЗУМЕВАЕМЫХ ГАРАНТИЙ Единственным и исключительным средством правовой защиты является ремонт или замена изделия, как предусмотрено в настоящей Ограниченной гарантии. Компания не несет никакой ответственности за случайные и косвенные убытки в результате нарушения любых явных или подразумеваемых гарантий или условий, включая подразумеваемые гарантии или условия товарной пригодности, товарного качества, пригодности для определенной цели или удовлетворительного качества в отношении этого продукта. Настоящая письменная форма представляет собой полное гарантийное соглашение сторон в отношении предмета настоящего Соглашения, любой отказ или поправка не являются действительными, если они не подписаны в письменной форме компанией Sisce. Любые подразумеваемые гарантии в настоящем документе ограничены одним годом или кратчайшим периодом, разрешенным законодательством вашей страны.

УЗНАЙТЕ, КАК ПОЛУЧИТЬ 5-ЛЕТНЮЮ ГАРАНТИЮ ДЛЯ ВАШЕГО ПРОДУКТА Чтобы улучшить качество обслуживания и удовлетворенность наших клиентов, Sisce предлагает возможность продления гарантии на 2 года (всего 5 лет) путем простой регистрации вашего продукта на нашем веб-сайте www.sisce.com в разделе «Поддержка / Регистрация продукта». Заполните форму и загрузите квитанцию о покупке продукта. После того, как все данные были правильно введены, заполните запрос на продление гарантии. Заполните форму и загрузите чек на приобретенный товар. После того, как вы правильно введете всю информацию, заполните заявку на продление гарантийного срока.

На Контроллер и Блок питания распространяется гарантия сроком на 2 года.

СОВЕТЫ

В случае, если вы не планируете использовать насос более недели, рекомендуем извлечь ротор из насоса, промойте его, и отложите его отдельно от помпы для дальнейшего хранения.

EN

IT

DE

FR

ES

NL

PT

RU

CN

Synsgra SDC Wi-Fi

EN

IT

DE

FR

ES

NL

PT

RU

CN

Syncra SDC 

ПРОВЕРКА ПЕРЕД ИСПОЛЬЗОВАНИЕМ ПРИЛОЖЕНИЯ CONTRALL APP

• Проверьте расстояние между устройством и беспроводным маршрутизатором (сеть Wi-Fi). Большое расстояние может ослабить уровень сигнала и занять много времени для записи устройства, в худшем случае установка может завершиться неудачно.

• Чтобы проверить соединение Wi-Fi, убедитесь, что значок Wi-Fi включен
 • Устройство поддерживает только сети Wi-Fi 2,4 ГГц. Чтобы проверить частоту вашей сети, вам нужно связаться с поставщиком услуг Интернета или обратиться к руководству по эксплуатации вашего маршрутизатора.

• SICCE Srl не несет ответственности за любые проблемы, связанные с сетевым подключением, а также за сбои, неисправности или ошибки, вызванные сетевым подключением.

• Если подключение устройства к сети Wi-Fi не удается, возможно, устройство находится слишком далеко от маршрутизатора. Купите повторитель (удлинитель диапазона), чтобы увеличить интенсивность сигнала Wi-Fi.

• Соединение Wi-Fi может не происходить или прерываться из-за настроек Вашей домашней сети.

Сетевое подключение может не работать должным образом в зависимости от поставщика услуг Интернета.

• Окружающая беспроводная среда может замедлить работу беспроводной сети.

• Устройство не может быть зарегистрировано из-за проблем с беспроводной передачей сигнала. Отключите устройство и подождите около минуты, прежде чем пытаться снова.

• Если брандмауэр на беспроводном маршрутизаторе активен, отключите его или добавьте исключение.

• Название беспроводной сети (SSID) должно состоять из комбинации английских букв и цифр. (не используйте специальные символы).

• Пользовательский интерфейс смартфона (IU) может различаться в зависимости от операционной системы (ОС), производителя или следующих обновлений APP CONTRALL или самой операционной системы.

• Если для протокола безопасности маршрутизатора установлено значение WEP, настройка сети может оказаться невозможной. Измените протокол (рекомендуется WPA2) и снова зарегистрируйте продукт.

ИНФОРМАЦИЯ ПО ПРИЛОЖЕНИЮ CONTRALL

Периодические обновления приложения рекомендуются для того, чтобы воспользоваться любыми улучшениями сервиса и самого приложения.

ПЕРВОНАЧАЛЬНЫЙ ЭКРАН

МОИ УСТРОЙСТВА: это отдельные устройства, зарегистрированные и управляемые индивидуально.

МОИ УМНЫЕ СИСТЕМЫ: можно сгруппировать несколько отдельных устройств, например, 2 насоса XSTREAM SDC, насос SYNCRA SDC и насос для скиммера PSK SDC, и создать систему, которой можно назначить уникальное имя. Если вы хотите управлять несколькими аквариумами, эта функция позволяет вам контролировать их более быстро и эффективно. Можно будет выключить и включить все устройства, нажав одну кнопку и запланировав **ВРЕМЯ КОРМЛЕНИЯ**.

УВЕДОМЛЕНИЯ: в этом сеансе полученные уведомления будут автоматически записываться.

ПРОФИЛЬ: в течение этого сеанса рекомендуется активировать **УВЕДОМЛЕНИЯ**, адаптировать единицы измерения к системе страны, дать согласие на рассылку новостей для получения обновлений и сообщений, выбрать нужный язык.

ГОЛОСОВЫЕ КОМАНДЫ

Голосовые команды можно активировать через Сири, Google Ассистент, Алекса

- ВКЛЮЧЕНИЕ

- ВЫКЛЮЧЕНИЕ

- КОНТРОЛЬ ТЕМПЕРАТУРЫ

- ЧТЕНИЕ УВЕДОМЛЕНИЯ В СЛУЧАЕ АКТИВИРОВАНИЯ

= ПРЕДУСТАНОВЛЕННОЕ ИЗМЕНЕНИЕ ПОТОКА И МОЩНОСТИ НАСОСА (СОКРАЩЕНИЕ НА 10% / УВЕЛИЧЕНИЕ НА 10%)

ТАКЖЕ СОВМЕСТИМ С:

- Apple Watch (iOS)

- Умные часы (Android)

親愛的顧客您好，謝謝您購買希捷產品SYNCRA SDC馬達，透過這款新一代的 SYNCRA 靜音馬達，您可以體驗到前所未有的新科技以及最尖端的技術。此款馬達不僅可以控制速度也可以透過控制器來進行設定和操作。此外，透過wifi管理系統，您還可以下載希捷最新款App，Android和iOS系統皆可下載，此款App可以幫助您管理和控制馬達，只需透過您的智慧型手機。SYNCRA SDC馬達提供了全方位以及更有效率的管理方式，不會受到時間及空間的限制，不論您在哪，只要透過您的智慧型手機，您可以直接控制並管理SYNCRA SDC馬達系統。

安全注意事項：

SYNCRA SDC馬達是一款擁有國際安全認證商標的產品

- 1) 組裝或清潔時，請務必先將此產品斷電。
- 2) 此款馬達為水陸皆可使用，但軸心必須在有水的環境下運轉。
- 3) 在接上電源之前，請先確認電線和插頭有沒有損壞。
- 4) 此款馬達有特殊的Z型線路設計，為了避免損害到整個馬達，電線和插頭是不能被替換和維修的。
- 5) 注意：如果發現下列情形，請立即停止使用此商品。插頭或電線出現損壞、馬達運轉不正常、商品有摔落或者任何損壞的狀況。
- 6) 此款馬達請勿在離水的狀態下空轉，避免對馬達造成損壞。
- 7) 請在溫度不超過35°C的環境下請用此馬達。
- 8) 請勿在不正確的場所下使用本商品，像是浴室或者任何相似的用途。
- 9) 請避免在有包含腐蝕液體裡或者有任何清潔成分液體的環境下使用此商品
- 10) 請勿讓身心障礙人士或者兒童獨自使用此商品，須有人在旁協助。
- 11) 請將電線下垂於插座下，防止水滴沿著電線進入插座造成短路。(圖A)
- 12) 為了避免不必要的損壞，在安裝或是維修時，請不要拉扯馬達的電線。
- 13) 泵只能在上述應用中使用，並且僅在內部使用，當電纜長度小於10噸時。
- 14) 若是選購池塘專用的版本，會配有10公尺長的電線，則馬達可以在戶外使用。

內容物

SYNCRA SDC 馬達的設計是由各式的零件和內容物組裝而成的，此優點不僅讓使用上更方便，且更容易維護，並確保更長的使用期限。以下為內容物和各式零件的清單 (圖B-C)

1. 馬達本體完全防水
2. 包含葉片和軸心
3. 底部軸承
4. O型環
5. 避震軟墊
6. 可旋轉的出水頭
7. 濾網頭
8. 接頭
9. 附帶磁鐵支架的控制器
10. 附LED燈的AC-DC轉換器
11. T型電線連接頭

馬達安裝事項:使用和規範

SYNCRA SDC馬達可以透過控制器來設定和操作，或是透過下載最新的希捷控制APP，iOS或Android系統皆適用

關於組裝以及安裝馬達，請注意以下事項

- 請小心謹慎打開馬達的電源線，並注意四周的環境是否會對其造成損壞
- 將馬達電線接上控制器電線的T型電線連接頭，另一頭的T型電線則與電源線連接。接著，把電源線裝上轉接器並插上插座，此轉接器是全球通用的，而且都是全電壓設計。
- 現在馬達已經通電了，但尚未開始啟動。
- 請詳細閱讀控制器的使用規範。
- 控制器並不防水，請避免被水濺濺到，或是掉入水中
- 控制器有配備磁鐵支架，此支架可以釘在牆上或是黏在水族櫃上
- 請用適當管徑的水管連接馬達的出水口
- 請把馬達安裝在可自由移動的地方以便於日常維護。
- 如果馬達是在沉水中使用，馬達務必完全沉入水中。(圖1)

缸外使用規範

建議請把馬達放置於通風良好的地方，且避免陽光直射或者靠近任何高溫的位置。

此為避免馬達過於液壓管線，而影響馬達的運作。

請不要把馬達放置高於水平線 (圖2)，可能會導致馬達空轉。因為馬達空轉而造成的商品損害是不包括在商品保固的範圍裡。

為了提高馬達的效率，請選擇沒有彎頭的接水管(圖3)

建議進出水口的管徑可以使用相同尺寸或者更大的尺寸(圖4)

請不要完全關閉馬達的出水口，保持最低的流量可避免內部馬達空轉。(圖5)

控制器和馬達的使用規範

EN

接通控制器的电源，所有的led都亮一次。大约20秒后，WIFI标志将开始缓慢闪烁，表明它已经准备好等待设置。如果控制器已经被设置，一旦通电，WIFI自动连接到网络，并重新加载在CONTRALL APP中设置的程序。

此控制器为电容感应式，只須把手放在面板上，並且輕輕的按壓，即可開始使用控制器

IT

DE

FR

ES

NL

PT

RU

CN

Syncra SDC Wi-Fi

SYNCRA SDC 3.0 - PSK 2600-4000

按住右边(+)的按钮维持3秒，启动水泵，开始自检；此时所有的led指示灯都会发光并维持数秒。泵默认从30%流量开始工作，按下(+)和(-)的按钮可以增加或减少泵的流量，因此这5个led指示灯的发光强度也会有所不同。LED指示灯的颜色可以通过CONTRALL APP进行设置，一旦控制器通过CONTRALL APP配置并连接到wifi网络，蓝色wifi符号就会闪烁。如果泵是通过CONTRALL APP控制的，则无法使用控制器改变泵的运行状态；只能按右边(+)的按钮维持3秒关闭水泵。

Syncra 3.0 SDC型号提供的控制器只能调节流量，并使用自带的变压器供电从而控制水泵。任何其他方面的应用都可能对该设备造成损坏，令保修失效。

WIFI设置

CONTRALL App免费下载

选择我的设备，然后在+上进行标签

选择SYNCRA SDC，然后选择Model 3.0

阅读文字，然后确认继续

下一步：选择要链接泵的Wi-Fi网络和Wi-Fi密码。

给您的泵起个名字，并确认完成。

SYNCRA SDC 6.0-7.0-9.0

初次使用或斷電再啟動時，所有的LED燈會同時閃爍，代表先前的"ECO"及"PAUSE"設定已消除，需重新設定。按住"ON/OFF"鍵4秒鐘，LED燈即會停止閃爍。斷電再啟動後，當Wi-Fi控制器重新連上網路，LED燈也會停止閃爍，並重新載入app的設定。

馬達開/關：長按中間的鈕（馬達開 = 第一顆LED藍燈會亮起）

當馬達關閉再重新打開時，會保持原先馬達關閉前的設定

短按：鍵盤鎖上/解鎖，當鎖上鍵盤時，鎖頭的圖示會亮紅燈。

如要設定馬達的流量，只需把手指放在速度控制的區塊，LED燈即會亮起並跟隨您的手指來操控馬達，如順時針轉動，流量即會增加，而逆時針轉動，流量則會下降，

當Wi-Fi的燈亮起時，代表已經成功連上Wi-Fi

需靜待幾秒後，才能開始使用Wi-Fi

當你啟動了中央控制的預設程式，LED燈會跟隨原本就已設定好的流量設定。

Syncra 6.0-7.0-9.0 SDC型号随附的控制器复制了CONTRALL的所有功能，唯一的例外是CUSTOM功能。它只能由随附的变压器供电，并且只能管理所提供的泵。任何其他用途都可能对设备造成不可挽回的损害，并使保修无效。

Wi-Fi重置：同時長按"ECO"及"PAUSE"鍵即可重置WIFI，Wi-Fi燈會亮起但不會閃爍，重置過程需要11秒。

Wi-Fi重置：同時長按"ECO"及"PAUSE"鍵即可重置WIFI，Wi-Fi燈會亮起但不會閃爍，重置過程需要11秒。

Wi-Fi重置：同時長按"ECO"及"PAUSE"鍵即可重置WIFI，Wi-Fi燈會亮起但不會閃爍，重置過程需要11秒。

設定 SYNCRA 6.0-7.0-9.0

在"MODE"鍵上短按即可進入五款預設模式，不同的亮燈模式代表不同的水流波動。當所有燈都熄滅時，表示已離開預設模式。（圖D）

如在"ECO"鍵上短按，則馬達會保持在"ECO"模式7個小時。在這段期間，在"ECO"鍵左下方的白色LED燈則會亮起。此設定有記憶功能，24小時後會再次啟動。

如在"ECO"鍵上長按，可以設定"ECO"模式的流量大小。中間圓圈的LED燈會和"ECO"鍵的藍燈一起閃爍，設定完成後，長按"ECO"鍵即可儲存設定。

如在"PAUSE"鍵上短按，馬達則會低速運轉10分鐘，在"PAUSE"鍵下方的白色LED燈則會亮起，此設定有記憶功能，24小時後會再次啟動。

如在"PAUSE"鍵上長按，可以設定"PAUSE"模式的流量大小，中間圓圈的LED燈會和"PAUSE"鍵的藍燈一起閃爍，設定完成後，長按"PAUSE"鍵即可儲存設定。

當Wi-Fi的燈亮起時，代表已經成功連上Wi-Fi

需靜待幾秒後，才能開始使用Wi-Fi

當你啟動了中央控制的預設程式，LED燈會跟隨原本就已設定好的流量設定。

在最後一次觸控設定之後，為了節省電源，LED燈會漸漸熄滅，控制器則會進入上鎖模式。

如要解鎖觸控螢幕，只需輕按中央電源鈕。

Wi-Fi斷線通知

當Wi-Fi斷線時，馬達仍會持續運作，而使用者會收到一封通知email。當Wi-Fi復原時，馬達會自動重新連上Wi-Fi。

維護注意事項

進行馬達的日常維護時，須先拔掉插頭，接著在把馬達從水中拿起。

1) 掀起馬達外殼的塑膠圓環並把蓋子拆下(圖6)

2) 拆掉圓環(圖7)

3) 如要打開馬達的外殼，須先旋轉在往外拉，（如果有積污垢的話，可能會有些許的阻力）

4) 拿出軸心(圖8)

5) 用清水清洗零件，也可用軟刷去除一些沉積物。

6) 清洗完畢後，請按照上述的方法，把所有零件組回馬達

7) 把圓環套上馬達，與上蓋合在一起直到聽到“喀”一聲(圖9)

如果O型環有受到任何損傷，即便很小的損壞都有可能影響馬達的運作，此狀況下請更換O型環

重要:馬達內置的電路板有設計三道防護措施

避免軸心阻塞的防護措施:當軸心卡住(因為髒汗或堵塞其他東西)或是無水空轉時，馬達會嘗試啟動10次後，若嘗試10次啟動皆失敗，馬達後會暫時處於待機模式，控制器電源會持續開啟，但馬達是關閉的。如遇到此狀況，請先把插頭拔掉約30秒後再重插，重新啟動馬達。

空轉和過熱的保護機置:為了避免無水空轉而設計的保護機置。當無水空轉或軸心阻塞時，馬達會立即停止運轉。當馬達離開水面時，也會停止運轉。

高溫防護措施:當外界溫度過高時，馬達將會停止運作，以確保軸心及其他零件不因高溫而故障。注意:請不要低估磁力的強勁，若處理不當使軸心撞到後軸承，軸承損壞的機率非常高，維修費也很高。

特殊維護和更換軸心

以下指示將會教您如何更換以及維護軸心零件

請先拆開馬達（詳情請見”維護”部分，第1~4步驟）

為了更容易拆卸軸承，建議把馬達浸泡在水和醋裡一段時間，以軟化沉積物

把掛勾伸進軸心室裡(圖10)

勾住軸承，並拉出

利用清水沖洗承軸即可(請不要使用肥皂或者任何清潔劑，可能會污染到水族箱裡的水，我們建議使用醋和水即可)，也可以搭配軟刷刷洗沉積物，如果軸承已有損壞，建議更換新的軸承。

潤濕之後，再把軸承套放進馬達裡。(圖10)

App警報系統

當上述的情況發生時，希捷App "ContrALL"會通知使用者，以便及時針對不同問題做出處理。

特殊維護和更換軸心

以下指示將會教您如何更換以及維護軸心零件

請先拆開馬達（詳情請見”維護”部分，第1~4步驟）

為了更容易拆卸軸承，建議把馬達浸泡在水和醋裡一段時間，以軟化沉積物

把掛勾伸進軸心室裡(圖10)

勾住軸承，並拉出

利用清水沖洗承軸即可(請不要使用肥皂或者任何清潔劑，可能會污染到水族箱裡的水，我們建議使用醋和水即可)，也可以搭配軟刷刷洗沉積物，如果軸承已有損壞，建議更換新的軸承。

潤濕之後，再把軸承套放進馬達裡。(圖10)

深度清潔-使用SICCE PUMPCLEAN水泵清洁剂 (图12)

保持您的Sicce过滤器处于最佳运行状态是非常重要的,这样才能确保它的长久使用寿命与有效运行。随着时间的推移,天然矿物质、沉积物将在过滤面和转子中形成,如未经处理,可能导致不良操作甚至故障。Sicce PUMP CLEAN水泵清洁剂是一种超浓缩但完全安全的解决方案,可去除这些沉积物并保持过滤器处于绝佳状态。

注意!
沉積物的阻塞和零件的自然消耗都有可能增加馬達的噪音，但這並不影響馬達運轉的功率。如果是上述發生的情況，建議您更換軸心。

線上諮詢

您可以在”SICCE YOUTUBE”希捷官方頻道觀賞教學影片:www.youtube.com/SICCEspa.

根據廢電子電機設備指令 (EU DIRECTIVE 2002/96/EC), 如何正確處理廢氣電子商品的操作說明

當商品使用過或者是有任何損壞，請不要直接丟棄，請把商品寄回廢氣電子商品處理中心，或是寄回原廠，廢氣電子商品回收可以避免對環境造成傷害，或是對身體造成任何危害，也可以重新回收再重新製成新的商品，節省更多能源。

保修

有限保修 "SICCE自原始购买之日起三(3)年内向原始购买者保证本产品 (见下文排除项列表)无材料和工艺缺陷,水泵叶轮除外,该叶轮的保修期为六(6)个月。本保修仅限于修理或更换(根据Sicce的选项)缺陷产品,不包括因使用产品而造成水族箱寿命减损、人身伤害、财产损失或损坏。我

EN

IT

DE

FR

ES

NL

PT

RU

CN

 Syncra SDC Wi-Fi

们建议保留原始购买凭证以验证保修。保修索赔必须提交至您购买产品的零售商。未出示索赔所附的购买凭证将使获得获得保修权无效。通过适当会话连接至网站www.sicce.com,如无法与经销商联系,您可请求帮助。这种情况下,购买凭证也是正确执行退货程序之基本要求。本协议中的任何保修均应与适用法律规定的任何最低保修期同时运行,而不得并列附加。 索赔人在发送任何产品进行保修或技术服务之前,必须在提交时获得"退货授权书"。 买方承担往返服务中心或维修站的运费。排除项。 本保修不包括以下内容: *因事故、滥用、不当使用、缺乏合理看护、使用非正常或非常规产品、将产品用于异常工作条件下或任何其它不因材料或工艺缺陷而造成的损坏。*由Sicce指定人员之外的任何其它人士进行的改动、篡改或试图修理而造成的损坏。*将产品转让给原始购买者之外的人士。*使产品接受包装中未指明的电气服务;原始购买者有责任提供适当的电气设施。"

损害排除与默示保修范围 您的唯一独有补救措施是本有限保修中规定的产品修理或更换。本公司对违反任何明示或默示保修或条件造成的附带和间接损害概不承担任何责任,包括适销性、适销质量、特定用途的适用性或质量满意度的默示保修或条件。 本书面陈述构成双方关于本文议题之完整保修协议,除非由Sicce以书面形式签署,否则任何弃权或修改均无效。本文中的任何默示保修均限于一年或您所在司法管辖区法律允许的最短期限。

了解如何保证您的产品获得为期5年的保修 为了改善我们的服务与客户满意度,只需在我们的网站www.sicce.com上于"支持/产品注册"一栏中注册您的产品,Sicce即可提供为保修期添加2年延长期(总计5年)的可能性。

上網填妥全部的資料後,保固延長手續就完成了。(宗洋水族官方網站亦有中文版的登錄教學)

如何延長使用期限

若長時間(超過一週)不使用馬達時,我們建議您把軸心從馬達中拆出,並且徹底的清潔,再把馬達本體和軸心分開存放

使用APP前的注意事項

- 請確認裝置是否在Wi-Fi機的含蓋範圍內，如果距離過遠可能會導致信號變弱，需花較長的時間連接裝置，也可能會導致安裝失敗
- 確認是否有成功連接Wi-Fi，請檢查Wi-Fi符號是否為開啟
- 此裝置支援2.4GHz的Wi-Fi，如要確認Wi-Fi的頻率，請聯繫您的網路供應商或查詢Wi-Fi機使用手冊
- SICCE Srl並不會為任何由網路所引起的問題負責，像是網路連接斷訊、網路安裝錯誤問題…等
- 如果遇到無法連接Wi-Fi問題，請確認是否裝置距離Wi-Fi機過遠，或是考量是否需購買Wi-Fi增強器
- Wi-Fi連接也可能會受到家用網路的影響而無法使用
- 網路連接的順暢與否取決於您的網路供應商提供的網路品質
- 無線網路的環境也有可能影響網路速度
- 如裝置因網路問題無法成功註冊，請先斷開網路連接，靜待數分後再重新連接裝置。
- 如有防火牆的設定，請先取消防火牆或是手動排除
- SSID的名字僅能由英文字母和數字組成，請勿使用任何特殊符號。
- APP的介面會因手機作業系統的不同及APP版本不同而有所變化
- 如果路由器設定為WEP，則有可能無法設定網路，請更改路由器(推薦WPA2)，再重新註冊一次。

CONTRALL APP注意事項

建議需定期更新APP，已確保能使用到最新的服務和應用軟體

最初的介面

我的設備：每一個註冊的裝置皆會顯示在這裡，皆可獨立管理

我的智慧系統：可以把不同的裝置整合成一個系統，例如：2台造浪馬達、1台海陸馬達和1台蛋白馬達，即可統整為一個群組，如果您同時擁有很多魚缸，這個功能可以讓您更快速且有效率的管理每一個水族箱，只需點擊一次即可一鍵開關所有裝置，也可以設定餵食時間

通知：任何收到的通知消息皆會被保存在這

個人資料：在此欄中，建議可以打開通知以及訂閱，已確保可以收到最新的資訊或是任何更新資訊，也可以更改語言設定

语音指令

语音命令可以通过 Siri - Google 助手 - Alexa 激活

- 打开
- 关掉
- 温度控制
- 阅读警报以防它被激活
- 流量和泵功率的预设变化 - (减少 10% / 增加 10%)

还兼容：

- 苹果手表 (iOS)
- 智能手表 (安卓)

EN

IT

DE

FR

ES

NL

PT

RU

CN

SynCraSDC^{Wi-Fi}

SICCE S.r.l.

Via V. Emanuele, 115 - 36050 Pozzoleone (VI) - Italy
Tel. +39 0444 462826 - Fax +39 0444 462828 - P. IVA / VAT 02883090249
info@sicce.com • www.sicce.com

SICCE US Inc.

infous@sicce.com • www.sicce-us.com

SICCE AUSTRALIA Pty Ltd

info@sicce.com.au • www.sicce.com.au

